

EN Top-Load Washing Machine

User Manual

2

TH เครื่องซักผ้า - ฝาบน

คู่มือการใช้งาน

40

Enjoy peace of mind. Register your appliance today.

Stay updated on better living services,
safety notices and shop for accessories.

1. **Open the camera app on your smartphone and point at the QR code to scan.**

Product Registration QR code is located on the front of your appliance or back of the control panel.

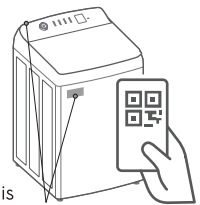

2. **Tap the notification or link to open the registration form.**

3. **Complete your details and enjoy peace of mind.**



Electrolux

IMPORTANT INFORMATION THAT MAY IMPACT YOUR MANUFACTURER'S WARRANTY

Adherence to the directions for use in this manual is extremely important for health and safety. Failure to strictly adhere to the requirements in this manual may result in personal injury, property damage and affect your ability to make a claim under the Electrolux manufacturer's warranty provided with your product. Products must be used, installed and operated in accordance with this manual. You may not be able to claim on the Electrolux manufacturer's warranty in the event that your product fault is due to failure to adhere to this manual.

WE'RE THINKING OF YOU

Thank you for purchasing an Electrolux appliance. You've chosen a product that brings with it decades of professional experience and innovation. Ingenious and stylish, it has been designed with you in mind. So whenever you use it, you can be safe in the knowledge that you'll get great results every time. Welcome to Electrolux.

Visit our website to:



Get usage advice, brochures, trouble shooter, service information, buy accessories & spare parts, online product registration : www.electrolux.co.th

CUSTOMER CARE AND SERVICE

We recommend the use of original spare parts. When contacting Service, ensure that you have the following data available. The information can be found on the rating plate. Model, PNC, Serial Number.



Warning / Caution-Safety information.



General information and tips.



Environmental information.

Subject to change without notice.

CONTENTS

1.  SAFETY INFORMATION.....	4
1.1 Conditions Of Use	4
1.2 Child Safety	5
1.3 General Safety	6
1.4 Installation	6
1.5 Use.....	7
2. PRODUCT DESCRIPTION	8
2.1 Parts	8
2.2 Product Features.....	10
3. CONTROL PANEL	11
3.1 Control Panel Description	11
3.2 Program Chart.....	12
3.3 Program Options Compatibility.	13
3.4 Options.....	14
3.5 Settings	16
4. DAILY USE	17
4.1 Starting Your Washing Machine.....	17
4.2 Load The Washing Machine.....	17
4.3 Add The Detergent/Bleach	17
4.4 Add Fabric Softener	18
4.5 Adding Bleach	18
4.6 Setting a Program	19
4.7 Starting a Program	19
4.8 Interruption Of A Program	19
4.9 Changing A Program	19
4.10 Changing The Options	19
4.11 At The End Of The Program ..	20
5. WASHING HINTS	21
5.1 Sort Your Washing Into Separate Wash Loads.....	21
5.2 Pre-treatment Sprays And Stain Removers	22
5.3 Detergent	22
5.4 A Guide To Stain Removal.....	22
6. INTERNATIONAL WASH CODE SYMBOLS.....	24
7. CARE AND CLEANING	25
7.1 What To Do After You Have Finished Your Washing.....	25
7.2 Cleaning The Lint Filter	25
7.3 Cleaning The Dispenser	25
7.4 Cleaning The Drawer Recess ..	26
7.5 Cleaning The Water Inlet Filter ..	26
7.6 Cleaning Your Washing Machine.....	27
7.7 Cleaning Stains In The Washbowl.....	27
8. TROUBLESHOOTING.....	28
8.1 Possible Failures.....	28
8.2 Troubleshooting Fault Displays.	30
8.3 Yellowing Or Greying Clothes ..	32
9. TECHNICAL DATA.....	33
10. INSTALLATION	34
10.1 Unpacking	34
10.2 Positioning.....	35
10.3 Water Inlet	36
10.4 Water Drainage	37
10.5 Electrical Connection	38
11. ENVIRONMENT CONCERNS ..	39
11.1 Packaging Materials	39
11.2 Old Machine	39
11.3 Ecological Hints.....	39

1. SAFETY INFORMATION

1.1 Conditions Of Use

This appliance is intended to be used in household and similar applications such as:

- staff kitchen areas in shops, offices and other working environment;
- farm houses;
- by clients in hotels, motels, and other residential type environments;
- bed and breakfast type environments;
- areas for communal use in blocks of flats or in laundrettes.

 **WARNING!** The appliance must not be supplied through an external switching device, such as timer, or connected to a circuit that is regularly switched on and off by utility.

In the interest of your safety and to ensure the correct use, before installing and first using the appliance, read this user manual carefully, including its hints and warnings.

To avoid unnecessary mistakes and accidents, it is important to ensure that all people using the appliance are thoroughly familiar with its operation and safety features.

Save these instructions and make sure that they remain with the appliance if it is moved or sold, so that everyone using it through its life will be properly informed on appliance use and safety.

1.2 Child Safety

- This appliance is not intended for use by young children or infirm persons without supervision.
- Young children should be supervised to ensure that they do not play with the appliance.
- The packaging components (e.g. plastic film, polystyrene) can be dangerous to children - danger of suffocation! Keep them out of children's reach.
- Keep all detergents in a safe place out of children's reach.
- Make sure that children or pets do not climb into the drum.
- This machine is provided with child safety lock option () to prevent children playing with the control panel. (see page 16)

1.3 General Safety

- It is dangerous to alter the specifications or attempt to modify this product in any way.

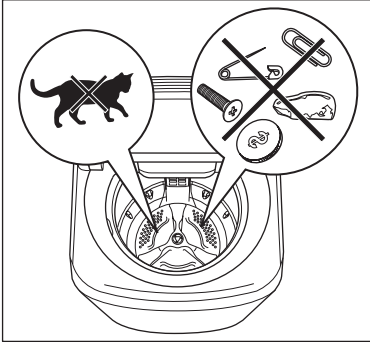

- Make sure that small pets do not climb into the washbowl. To avoid this, please check into the washbowl before using the appliance.
- Any objects such as coins, safety pins, nails, screws, hairpin, toothpick, stones or any other hard, sharp material can cause extensive damage and must not be placed into the machine.
- Only use the advised quantities of fabric softener and detergent. Damage to the fabric can ensue if you overfill. Refer to the manufacturer's recommendations of quantities.
- This appliance is not intended for use by persons (including children) with reduced physical, sensory or mental capabilities, or lack of experience and knowledge, unless they have been given supervision or instruction concerning use of the appliance by a person responsible for their safety.
- Wash small items such as socks, laces, washable belts etc in a washing bag or pillowcase as it is possible for such items to slip down between the tub and the agitator.

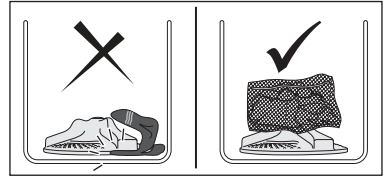

- Do not use your washing machine to wash articles with whale bones, material without hems or torn material.
- Always unplug the appliance and turn off the water supply after use, clean and maintenance.
- Under no circumstances should you attempt to repair the machine yourself. Repairs carried out by inexperienced persons may cause injury or serious malfunctioning. Contact your local Service Centre. Always insist on genuine spare parts.
- If the supply cord is damaged, should the appliance power supply cable need to be replaced, this shall be carried out by our Service Centre.

1.4 Installation

- When unpacking the appliance, check that it is not damaged. If in doubt, do not use it and contact the Service Centre.
- The appliance should not be installed in a humid place. The machine should be installed indoors without touching the rain.
- After having installed the appliance, check that it is not standing on the inlet and drain hose.
- If the machine is situated on a carpeted floor, please adjust the feet in order to allow air to circulate freely.
- Always be sure that there is no water leakage from hoses and their connections after the installation.
- Any plumbing work required to install this appliance should be carried out by a qualified plumber.
- Any electrical work required to install this appliance should be carried out by a qualified electrician.

- Make sure that the drainage is working properly.

! **May cause electric shock! if the machine is not connected to an earthed/ground system. DO NOT touch the wet clothes and metal parts.**

! **For safety reasons do not use double adaptors, extension cords and multi-plug adapters.**



- Water pressures between minimum 50kPa and maximum 800kPa are acceptable.

1.5 Use

- This appliance is designed for domestic use. It must not be used for purposes other than those for which it was designed.
- Only wash fabrics which are designed to be machine washed. Follow the instructions on each garment label.
- Do not overload the appliance. See the relevant section in the user manual.
- Before washing, ensure that all pockets are empty and buttons and zips are fastened. Avoid washing frayed or torn articles and treat stains such as paint, ink, rust, and grass before washing.
- Garments which have been in contact with volatile petroleum products should not be machine washed. If volatile cleaning fluids are used, care should be taken to ensure that the fluid is removed from the garment before placing it in the machine.

- Never pull the power supply cable to remove the plug from the socket, always take hold of the plug itself.

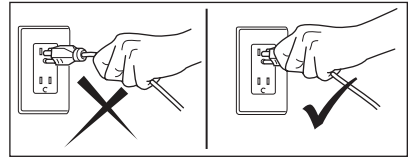

- Never use the Top-load Washing Machine if the power supply cable, the control panel, the working surface or the base are damaged so that the inside of the Top-load Washing Machine is accessible.

! **Components in the machine are designed to be used with water not hotter than 60 °C.**

! **Do not touch the power plug while your hand is still wet.**

! **Do not put your hand, foot, or anything under the washing machine while the machine is operated.**

2. PRODUCT DESCRIPTION

2.1 Parts

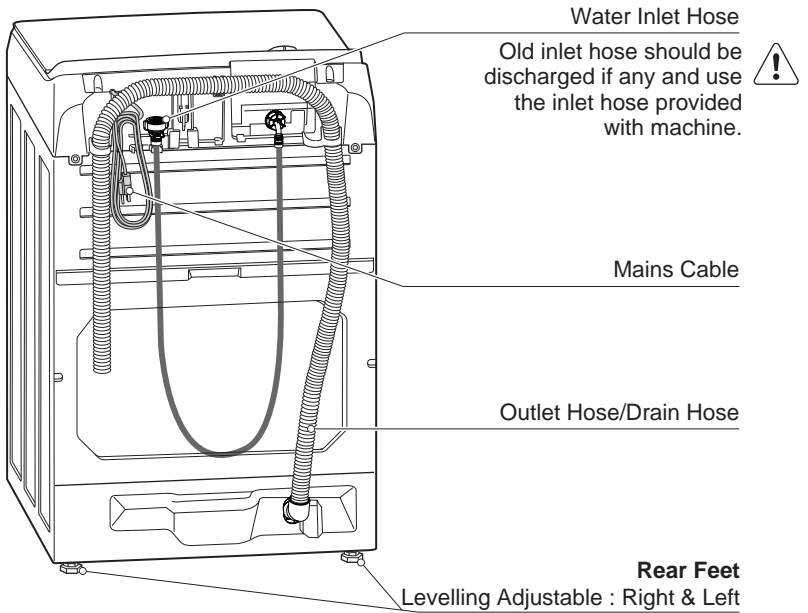
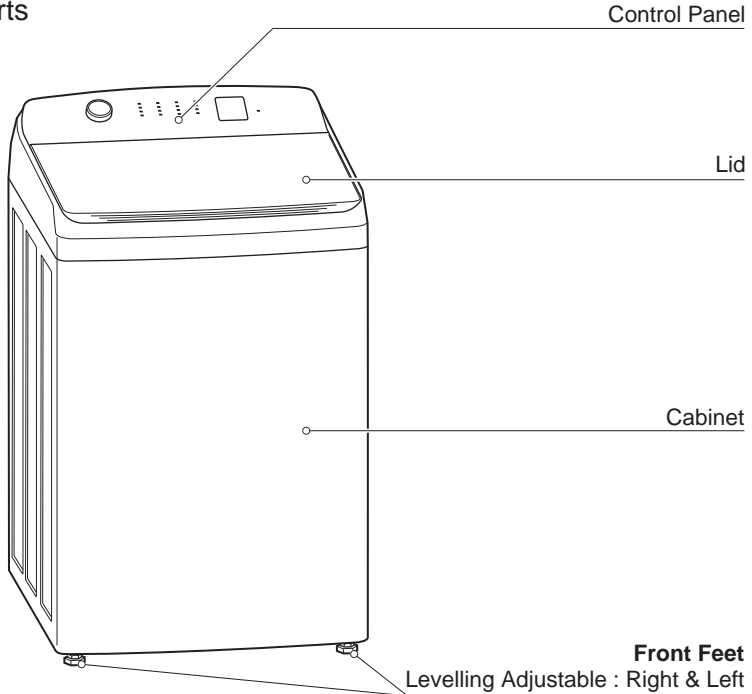

Detergent / Bleach Dispenser (See page 17)

Softener Dispenser (See page 17)

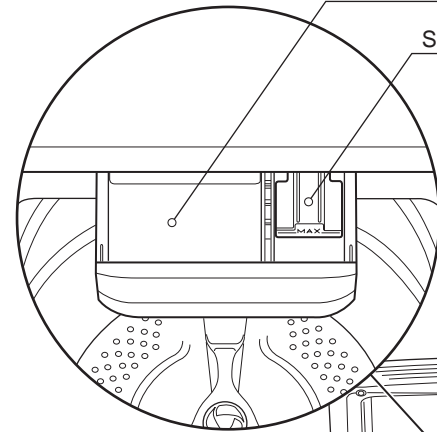

Bleach Dispenser (option)

Lint Filter (see page 25)

Low Profile Agitator

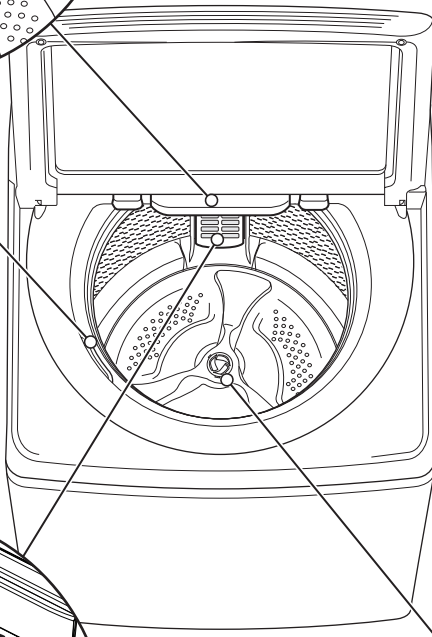
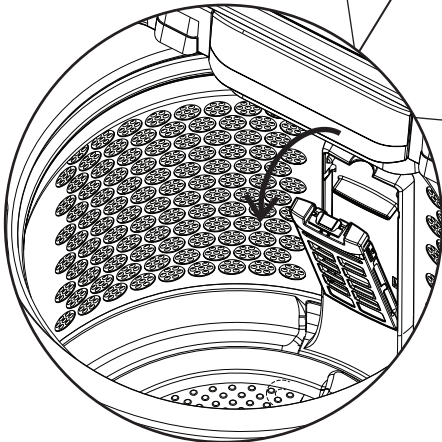

2.2 Product Features

Auto sensing water level

Auto sensing is a feature where the washer fills automatically with water to just the right level for your clothes load.

You do have the option to manually set the water level if you wish.

We recommend you use the auto sensing water level option to ensure there is just the right amount of water for the wash load in the machine. In other words, it will usually give you the best wash while also being the most efficient in terms of water usage.

At times during a wash it may appear your machine is either doing nothing or intermittently it is only gently vibrating/jiggling/agitating.

This is because your machine could be:

- In auto sensing test mode and the machine is determining the correct amount of water for your wash.
- At a drain stage of the wash program and the machine is allowing time for water to flow the washbowl from to the outbowl.
- Engaging or disengaging the drive clutch mechanism. Wait a short time, your washing machine will complete the above tasks and continue with the wash.

The amount of water for auto is factory set at an optimised level. You can adjust the Auto level up or down by a small amount.

Power Failure Recovery

When there is power failure while the machine is washing or rinsing or spinning. The machine tries to save the settings at which stage the machine is doing and then when the power returns back the machine will start washing from the stage where it is left off.

UltraMix

This feature helps to dissolve and activate the active ingredients of the detergent, by blending the detergent with the water (except Quick 20 program), before dispensing into the tub and onto the clothes.

Dual Jets System

Dual jets help to improve cleaning results by spraying directly on the clothes and give a more thorough rinse-out of stains and dirt.

3. CONTROL PANEL

3.1 Control Panel Description

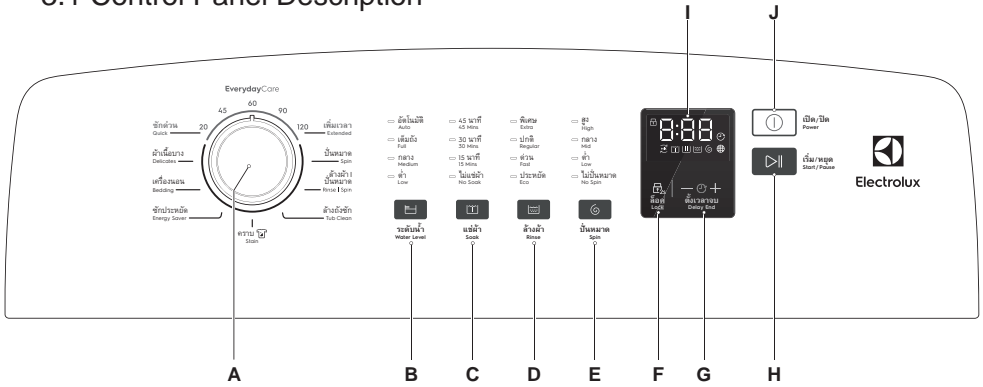

- A** Program knob
- B** Water Level touchpad
- C** Soak touchpad
- D** Rinse touchpad
- E** Spin touchpad
- F** Child safety lock option (press and hold touchpad about 2 seconds)
- G** Delay End touchpad
- H** Start/Pause touchpad
- I** Display
- J** Power touchpad

i Press the touch buttons with your finger in the area with the symbol. Do not wear gloves when you operate the control panel. Make sure that the control panel is always clean and dry.

Display

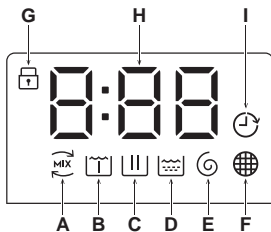

- A** UltraMix Phase icon
- B** Soak Phase icon
- C** Wash Phase icon
- D** Rinse Phase icon
- E** Spin Phase icon
- F** Clean Filter Reminder icon
- G** Child safety lock option icon
- H** Program Duration / Delay End Time / Alarm Code
- I** Delay End icon

3.2 Program Chart

Program	Max. Load (Dry Clothes) ¹⁾				Type of load and soil level
	 Water Level				
	Auto	Full	Mid	Low	
EverydayCare					
Extended 120 Min.	Max ²⁾	Max	4 kg	2 kg	For cotton fabric with heavy soil.
90 Min.	Max	Max	4 kg	2 kg	For cotton fabric with moderate soil.
60 Min.	Max	Max	4 kg	2 kg	For cotton fabric with normal soil.
45 Min.	–	–	4 kg	2 kg	Synthetic and mixed fabric items with normal soil.
Quick 20 Min.	–	–	–	2 kg	Synthetic and mixed fabric items with light soil.
Delicates	4 kg	4 kg	2 kg	2 kg	Delicate fabrics such as acrylics, viscose, polyester items. Normal soiled.
Bedding	4 kg	4 kg	2 kg	2 kg	One synthetic blanket, duvet, bedspread and so on.
Energy Saver ³⁾	Max	Max	4 kg	2 kg	White and colourfast, cotton with normal soil. Set this program to have good washing results and decrease the energy consumption.
Stain	–	–	–	3 kg	This program help to remove certain types of tough stains that are not easily removed by handwashing.
Tub Clean				No Load	Clean the tub.
Rinse Spin	–	Max	4 kg	2 kg	For items that you want to rinse and spin eg. Clothes items you have hand washed in a wash tub.
Spin				Maximum Capacity	For very wet clothes to remove the water.

1) Clothes Load depends on the Water level selected. For the best washing result, do not exceed the load weight over the suggestion as in the table above.

2) Maximum capacity depended on the model of the Washing Machine.

Model : EWT1474M7SA 14 kg

EWT1574M7SA 15 kg

3) Energy Saver Program selected is recommended for a full load of normally soiled cotton and is the Energy and Water rating label program.

3.3 Program Options Compatibility

Program	Option														Delay End		
	Water Level				Soak				Rinse				Spin				
	Auto	Full	Medium	Low	45 Min.	30 Min.	15 Min.	No Soak	Extra	Regular	Fast	Eco	High	Mid		Low	No Spin
EverydayCare																	
Extended 120 Min.	<input type="checkbox"/>	<input checked="" type="checkbox"/>	<input checked="" type="checkbox"/>	<input checked="" type="checkbox"/>				<input type="checkbox"/>	<input type="checkbox"/>	<input checked="" type="checkbox"/>	<input checked="" type="checkbox"/>	<input checked="" type="checkbox"/>	<input type="checkbox"/>	<input checked="" type="checkbox"/>	<input checked="" type="checkbox"/>	<input checked="" type="checkbox"/>	
90 Min.	<input type="checkbox"/>	<input checked="" type="checkbox"/>	<input checked="" type="checkbox"/>	<input checked="" type="checkbox"/>				<input type="checkbox"/>	<input type="checkbox"/>	<input checked="" type="checkbox"/>	<input checked="" type="checkbox"/>	<input checked="" type="checkbox"/>	<input type="checkbox"/>	<input checked="" type="checkbox"/>	<input checked="" type="checkbox"/>	<input checked="" type="checkbox"/>	
60 Min.	<input type="checkbox"/>	<input checked="" type="checkbox"/>	<input checked="" type="checkbox"/>	<input checked="" type="checkbox"/>				<input type="checkbox"/>	<input type="checkbox"/>	<input checked="" type="checkbox"/>	<input checked="" type="checkbox"/>	<input checked="" type="checkbox"/>	<input type="checkbox"/>	<input checked="" type="checkbox"/>	<input checked="" type="checkbox"/>	<input checked="" type="checkbox"/>	
45 Min.			<input type="checkbox"/>	<input checked="" type="checkbox"/>				<input type="checkbox"/>	<input type="checkbox"/>	<input checked="" type="checkbox"/>	<input checked="" type="checkbox"/>	<input checked="" type="checkbox"/>	<input type="checkbox"/>	<input checked="" type="checkbox"/>	<input checked="" type="checkbox"/>	<input checked="" type="checkbox"/>	
Quick 20 Min.				<input type="checkbox"/>				<input type="checkbox"/>	<input type="checkbox"/>	<input checked="" type="checkbox"/>	<input checked="" type="checkbox"/>	<input checked="" type="checkbox"/>	<input type="checkbox"/>	<input checked="" type="checkbox"/>	<input checked="" type="checkbox"/>	<input checked="" type="checkbox"/>	
Delicates	<input type="checkbox"/>	<input checked="" type="checkbox"/>	<input checked="" type="checkbox"/>	<input checked="" type="checkbox"/>	<input checked="" type="checkbox"/>	<input checked="" type="checkbox"/>	<input checked="" type="checkbox"/>	<input type="checkbox"/>	<input checked="" type="checkbox"/>	<input type="checkbox"/>	<input checked="" type="checkbox"/>	<input checked="" type="checkbox"/>		<input checked="" type="checkbox"/>	<input type="checkbox"/>	<input checked="" type="checkbox"/>	<input checked="" type="checkbox"/>
Bedding	<input type="checkbox"/>	<input checked="" type="checkbox"/>	<input checked="" type="checkbox"/>	<input checked="" type="checkbox"/>	<input checked="" type="checkbox"/>	<input checked="" type="checkbox"/>	<input checked="" type="checkbox"/>	<input type="checkbox"/>	<input checked="" type="checkbox"/>	<input type="checkbox"/>	<input checked="" type="checkbox"/>	<input checked="" type="checkbox"/>	<input checked="" type="checkbox"/>	<input checked="" type="checkbox"/>	<input type="checkbox"/>	<input checked="" type="checkbox"/>	<input checked="" type="checkbox"/>
Energy Saver	<input checked="" type="checkbox"/>	<input type="checkbox"/>	<input checked="" type="checkbox"/>	<input checked="" type="checkbox"/>	<input checked="" type="checkbox"/>	<input checked="" type="checkbox"/>	<input checked="" type="checkbox"/>	<input type="checkbox"/>	<input checked="" type="checkbox"/>	<input type="checkbox"/>	<input checked="" type="checkbox"/>	<input checked="" type="checkbox"/>	<input type="checkbox"/>	<input checked="" type="checkbox"/>	<input checked="" type="checkbox"/>	<input checked="" type="checkbox"/>	<input checked="" type="checkbox"/>
Stain				<input type="checkbox"/>				<input type="checkbox"/>	<input checked="" type="checkbox"/>	<input type="checkbox"/>	<input checked="" type="checkbox"/>	<input checked="" type="checkbox"/>	<input type="checkbox"/>	<input checked="" type="checkbox"/>	<input checked="" type="checkbox"/>	<input checked="" type="checkbox"/>	
Tub Clean																	
Rinse Spin		<input type="checkbox"/>	<input checked="" type="checkbox"/>	<input checked="" type="checkbox"/>				<input type="checkbox"/>	<input checked="" type="checkbox"/>	<input type="checkbox"/>	<input checked="" type="checkbox"/>	<input checked="" type="checkbox"/>	<input type="checkbox"/>	<input checked="" type="checkbox"/>	<input checked="" type="checkbox"/>	<input checked="" type="checkbox"/>	
Spin													<input type="checkbox"/>	<input checked="" type="checkbox"/>	<input checked="" type="checkbox"/>		

Remark

- Default option
- Available select option

3.4 Options

Water Level Touchpad

Choose the water level by pressing the "Water Level" touchpad.

Use only the amount of water you need for the wash load. Please refer to the program chart table on page 12.



Flood diagnostic is explained on page 31. You should refer to this if you have water pouring onto the floor. The display will show "E30" and you will hear rapid short beeps continuously to remind you about this problem.

Soak Touchpad

This option allows you to soak heavily soiled clothes at the beginning of the wash. To do this, press the Soak touchpad to select the soak time.

The lid must be closed to allow Soak functions to operate. The machine will agitate for short periods. At other times, the clothes are soaking and the machine will be doing nothing.

Rinse Touchpad

Pressing the Rinse touchpad to choose the rinse type for your wash load. For most washes, the machine automatically fills the full tub of water for a rinse.

There are four rinses to choose from Extra, Regular, Fast and Eco.

- **Extra rinse** - 2 rinses cycles.
- **Regular rinse** - 1 rinse cycle.
- **Fast rinse** - Spraying water 3 rinses cycles.
- **Eco** - Spraying water 4 rinses cycles.

How does Eco Rinse work ?

When Eco rinse is used, rinse water is sprayed into the washbowl in pulses. After each pulse the washbowl will spin to remove detergent laden water from the clothes.

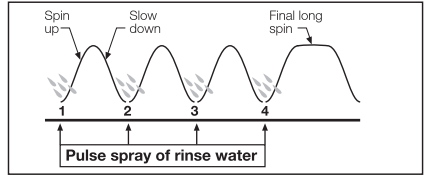

The machine will go through a series of maximum 4 pulses spray and short spin cycles in this manner, depending on program selection, followed by a final long spin that removes the water from the clothes to complete the full wash program.

Note:

- Compare this with Regular rinse where much more water is used.
- Regular rinse, water enters the machine filling up to the wash water level selected. The washer agitates and finally empties the rinse water through the drain hose.
- Extra rinse, this is a special option for those people who suffer from allergies, this extra rinse will provide 2 rinses to ensure all detergent residue has been removed.
- Eco and Fast rinse is not designed to be used with fabric softener.
- Select Regular rinse if you are going to use fabric softener.
- Regular rinse ensures the fabric softener is correctly dispensed and thoroughly removed from your clothes during rinsing.

Spin Touchpad

Press this touchpad to select the spin speed or no spin, if you want your laundry to be spun at a speed different from the one proposed by the washing machine.

The speed of spin level are:

- **High**, about 700 rpm ;
- **Mid**, about 650 rpm ;
- **Low**, about 550 rpm.

Delay End Touchpad

Before you start the program, this option makes it possible to define the end of the washing program from minimum of 1 hour to maximum of 20 hours.

Press the Delay End touchpad to choose the end time as you wish. The display shows the number of hours.

 This option must be selected after choosing the wash program, and before pressing the “Start/Pause” touchpad.

For example, if the program duration of your selected program is 3.20 hours and you define the “Delay End” time to 6 hours. This means your wash program will finish in 6 hours. (See diagram)

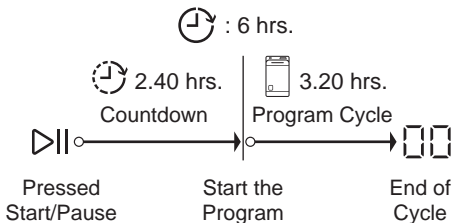

After selecting Delay End time, press Start/Pause touchpad to start the program. Machine will then countdown and update time on the display every hours until it reaches the starting point of the wash cycle.

If you wish to modify or cancel Delay End option after starting the program, follow the steps below:



- set the washing machine to PAUSE by pressing “Start/Pause” touchpad;
- deselect this option by pressing “Delay End” touchpad repeatedly till the display shows delay time “-”;
- press the “Start/Pause” to start the program.

Start/Pause Touchpad

To start the selected program, press the “Start/Pause” touchpad.

If you have started your wash and you wish to stop it for some reason, press the “Start/Pause” touchpad to enter PAUSE mode

To restart the program from the point at which it was interrupted, press the “Start/Pause” again.

 If the lid is opened during operation, the machine will go into PAUSE mode and display show “”.

After closing the lid press Start/Pause touchpad on the control panel to restart the program.



3.5 Settings



Child Safety Lock () Option

Your appliance is provided with CHILD SAFETY LOCK which permits you to leave the appliance unsupervised with the door closed without having to worry that children might be injured by or cause damage to the appliance.

 Set this option AFTER pressing the Start/Pause touchpad.

To set “Child Lock” option:

To activate the function, press and hold “Lock  ” touchpad about 2 seconds until the display shows the icon “  ”.

-  – If you press any touchpad while Child Lock is activated, the icon “  ” and “ --- ” will flash on display 3 times along with buzzer sound.
- **All the touchpads are locked.**
You must deactivate the function before operating the washing machine.

To deactivate the function, press and hold this touchpad again until the icon “  ” in the display disappears.

Enabling/Disabling End-Of-Wash Buzzer

This setting permits you to either enable or disable the buzzer at the end of the program. As an example, you might wish to disable this buzzer when you start a wash when going to bed, so that when the wash finishes approximately 1 hour later, it will not disturb you through the night.

 Error warning beeps such as critical faults are not disabled.

To disable the buzzer sound, press “Water Level” and “Soak” touchpads at the same time about 3 seconds, the icon “  ” will show on display along with buzzer sound.

To return to default configuration press these two touchpads at the same time about 3 seconds, the icon “  ” will show on display along with buzzer sound.

4. DAILY USE

4.1 Starting Your Washing Machine

1. Connect the mains plug to the mains socket.
2. Turn the water tap on.

4.2 Load The Washing Machine

When loading the clothes into your washing machine, there are four things to remember:



1. Clothes must be loaded evenly around the agitator. For best results, load small items first, followed by large items.
2. Clothes must not be wrapped around the tub.
3. The washing machine must not be overloaded. Clothes must be able to move during wash.
4. The load should contain only three or four large items, for example sheets. The rest of the load should be small items. A mixed load of large and small items will wash cleaner than a load of all large items.

4.3 Add The Detergent/Bleach

Powder, Liquid Detergent / Bleach

1. Pull the dispenser drawer forward out from its position.

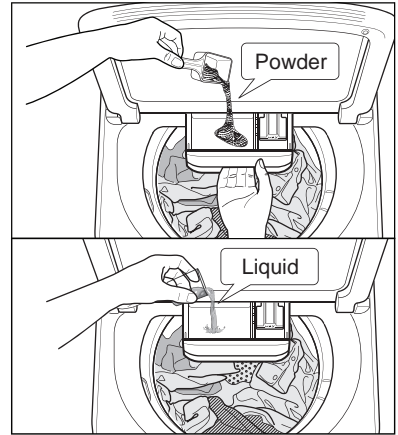

2. Measure the correct amount of powder or liquid detergent by following the recommendations on the package.
3. Pour it into the detergent dispenser drawer.
4. Put the dispenser back into its recess.

Liquid Detergent (Option)

Pouring onto the clothes.

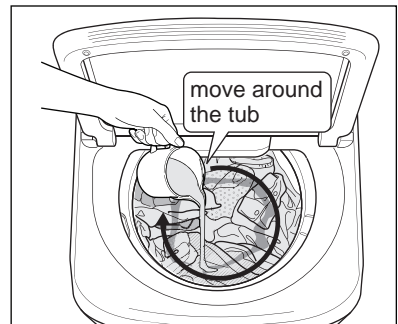

1. Measure the correct amount of liquid detergent by following the recommendations on the package.
2. Mix detergent in one litre of water.
3. Add the pre-mixed detergent to the wash load.

i **NOTE: When you use the liquid detergent**

- Do not use gelatinous or thick liquid detergents.

4.4 Add Fabric Softener

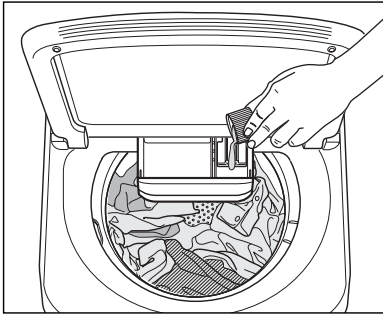

1. Measure the correct amount of fabric softener by following the recommendations on the package.
2. Pour the fabric softener into the fabric softener compartment.



Do not spill fabric softener on the clothes as it may stain them.

3. If you are going to use fabric softener, you must select the Regular Rinse option, ie deselect the Fast Rinse option.

i **NOTE**

- The softener amount used must not exceed the "MAX" mark in the drawer.
- If you use thick softeners it is recommended to dilute with water.
- Close the drawer gently.
- Residues of detergent, softener and water may remain in the dispenser. It is recommended to clean the dispenser regularly to remove any residue.
- The softener unable used with Eco and Fast rinse.

4.5 Adding Bleach

Bleaching of clothes can help to remove stains, heavy soiling and to kill bacteria.

Oxygen Type

This is generally a powder type bleach. Pour it into the detergent dispenser drawer or mix the required quantity with water and pour down the bleach hole in the top of the washing tub during the fill when there is some water in the washbowl.

Chlorine Type

This type of bleach should not be mixed with detergent. Mix the bleach with water as per the instructions on the container.

How to soak with bleach, proceed as follows:

1. Turn Program Selector to a **EverydayCare 60** position.
2. Press the Start/Pause touchpad to commence water fill.
3. Pour the bleach solution down the hole in the top of washing tub during fill when there is some water in the washbowl by tilted the washing tub as picture below.

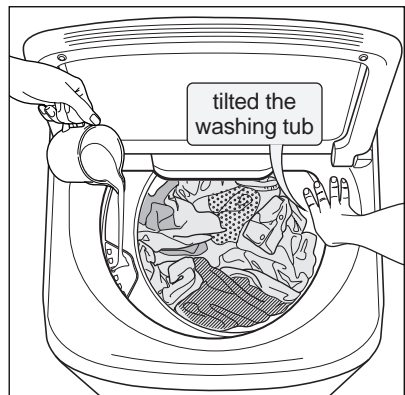

4. Allow the machine to agitate for a few minutes, then let it stand for the required time by pressing Start/Pause touchpad to pause the machine.
5. When soaking bleach reached the required time, turn Program Selector to Rinse I Spin position and press the Start/Pause touchpad to empty the washbowl.

4.6 Setting a Program

1. Press Power (ⓘ) touchpad, turn the program selector to the required program.
 - Your washing machine is now in STAND-BY-MODE and ready to wash your clothes.
 - The relevant light will light up.
 - The buzzer will sound.
 - The selector dial can be turned either clockwise or anticlockwise.
 - Once you select a program, the program selected will stay at that position for the whole of the cycle.
 - The display shows the program duration.

If the settings shown on the control panel are what you want to use, press the Start/Pause touchpad to start your wash.

2. If you want your laundry to be washed with functions different from the one proposed by the machine, press Water Level, Soak, Rinse and Spin option touchpads.

NOTE:

Different functions can be combined which is dependent on the program selected. When these touchpads are pressed, the corresponding pilot lights come on.

3. If you want to define the end of the washing program, press the "Delay End" touchpad repeatedly to choose your machine end time.

4.7 Starting a Program

To start a program, press the Start/Pause (▷||) touchpad, a default program duration will be displayed on the screen.

NOTE

When you select the Rinse I Spin program, there will be a delay of at least 2 minutes before the washing machine starts to spin.

This delay is a drain out period to ensure the bowl is empty of water, which is necessary before spin commences. Even though you may have only put wet clothes into an empty bowl, the delay before spin will still occur to be safe and to protect your washing machine.

4.8 Interruption Of A Program

If you have started your wash and you wish to stop it for some reason, press the Start/Pause button to enter PAUSE mode.

The time remaining is blink and the Start/Pause LED will start flashing. Press the Start/Pause again. The program will continue.

4.9 Changing A Program

Changing a running program **is possible only by switching off** the appliance.

- Press the "Power" button to cancel the program and to turn off the appliance.
- Press the "Power" button again to start the appliance.

Now you can set a new wash program and change any available options. Press Start/Pause to start the new program.

4.10 Changing The Options

It is possible to change only some options after the program has started.

1. Press the Start/Pause touchpad to enter PAUSE mode.
2. Change the options.
3. Press Start/Pause touchpad again. The program will continue.

4.11 At The End Of The Program

- The appliance stops automatically.
- The display will show “End” and flashing with 3 consecutive long beeps.
- Press Power touchpad to turn off the machine.
- Remove the laundry from the appliance. Make sure that the washing tub is empty.
- Keep the lid ajar, to prevent the mildew and odours.
- Turn off the water tap.

 **NOTE**

When indicator “” appears and blinks after the appropriate number of wash cycles are finished, this indicator reminds you to clean the lint filters.

Refer to “Cleaning The Lint Filter” on page 25

5. WASHING HINTS

These Washing Instructions are of a general nature and you should get good wash results by following them.

However, due to the variables of fabric types, soil levels, detergent types and available program settings you may find some combinations of these which do not always result in the perfect wash.

If for example you see residuals of detergent or soils on some items, please read the section Residues on washed items paragraph.

Over time you will learn what is the best set-up of programs, detergent and load sorting for different load types and soils.

5.1 Sort Your Washing Into Separate Wash Loads



- Each load of washing should contain clothing which needs the same washing conditions. For example, you should not wash delicate clothes with very dirty work clothes.
- Colour fast and non-colourfast fabrics should be separated. Knowing the type of fabrics you have and how dirty they are will help when you make selections from the wash program options.
- Some fabrics are lint collectors and can pick up lint, dirt and colour from other fabrics which are lint producers. Some examples are listed below:

Lint collectors	Lint producers
- Corduroy	- Towels
- Synthetics	- Nappies
- Permanent press fabrics	- Chenille/Candlewick

i **NOTE:**

Make sure that you wash lint collectors separately from lint producers.

- Never wash whites and coloureds together. Whites may lose their "whiteness" in the wash.
- New coloured items may run in the first wash; they should therefore be washed separately the first time.

! **IMPORTANT!**

Make sure that no metal objects are left in the laundry (e.g. hair clips, safety pins, pins).

- Button up pillowcases, close zip fasteners, hooks and poppers.

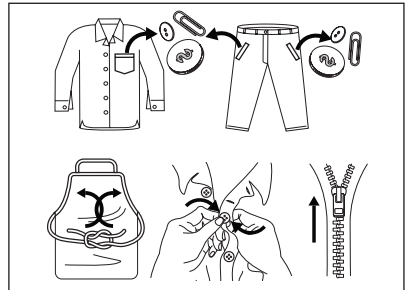

- Tie any belts or long tapes.
- Remove persistent stains before washing.
- Rub particularly soiled areas with a special detergent or detergent paste.
- Treat curtains with special care.

- Wash bras, pantyhose and other delicates in a mesh laundry bag, which you can purchase from your supermarket.

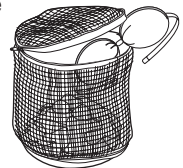

- Remove hooks or tie them up in a bag or net.

5.2 Pre-treatment Sprays And Stain Removers



WARNING!

Pre-treatment sprays and stain remover can damage plastic components on your washing machine.

If you use pre-treatment sprays or stain removers, apply them to the clothing well away from your washing machine.

5.3 Detergent

Good washing results also depend on the choice of detergent and use of the correct quantities to avoid waste and protect the environment.

Although biodegradable, detergents contain substances which, in large quantities, can upset the delicate balance of nature.

The choice of detergent will depend on the type of fabric (delicates, woollens, cottons, etc.), the colour, washing temperature and degree of soiling.

- Don't use the wrong type of detergent. You must use a low sudsing detergent designed for front load washing machines or high efficiency top loaders, such as Cold Power for Front Loaders and High Efficiency Top Loaders or detergents labelled "Matic".
- Don't use soap-based products in your washing machine.
- Don't use too much detergent. This can result in excessive suds that can cause low spin speeds, poor rinsing and overloading the motor during spin stages of the wash program.
- Don't use too little detergent because you will get a poor wash. If you think you need more, increase dosages by only small amounts to avoid excessive suds.

Quantity of detergent to be used

The type and quantity of detergent will depend on the type of fabric, load size, degree of soiling and hardness of the water used.

Water hardness is classified in so-called "degrees" of hardness.

Information on the hardness of the water in your area can be obtained from the relevant water supply company, or from your local authority.

Follow the product manufacturers' instructions on quantities to use.

- Not enough washing powder causes: the wash load to turn grey, greasy clothes.
- Too much washing powder causes: sudsing, reduced washing effect, inadequate rinsing.
- Use less detergent if: you are washing a small load, the laundry is lightly soiled, and large amounts of foam form during washing.

5.4 A Guide To Stain Removal

Stubborn stains may not be removed by just water and detergent. It is therefore advisable to treat them prior to washing.

Blood: treat fresh stains with cold water. For dried stains, soak overnight in water with a special detergent then rub in the soap and water.

Oil based paint: moisten with benzine stain remover, lay the garment on a soft cloth and dab the stain; treat several times.

Dried grease stains: moisten with turpentine, lay the garment on a soft surface and dab the stain with the fingertips and a cotton cloth.

Rust: oxalic acid dissolved in hot water or a rust removing product used in cold water. Be careful with rust stains which are not recent since the cellulose structure will already have been damaged and the fabric tends to hole.

Mould stains: treat with bleach, rinse well (whites and fast coloureds only).

Grass: soap lightly and treat with bleach (whites and fast coloureds only).

Ball point pen and glue: moisten with acetone (*), lay the garment on a soft cloth and dab the stain.

Lipstick: moisten with acetone (*) as above, then treat stains with methylated spirits. Remove any residual marks from white fabrics with bleach.

Red wine: soak in water and detergent, rinse and treat with acetic or citric acid, then rinse. Treat any residual marks with bleach.

































Ink: depending on the type of ink, moisten the fabric first with acetone (*), then with acetic acid; treat any residual marks on white fabrics with bleach and then rinse thoroughly.

Tar stains: first treat with stain remover, methylated spirits or benzine, then rub with detergent paste.

(*) do not use acetone on artificial silk.

6. INTERNATIONAL WASH CODE SYMBOLS

i These symbols appear on fabric labels, in order to help you choose the best way to treat your laundry.

 Energetic wash	 Max. wash temperature 95 °C	 Max. wash temperature 60 °C	 Max. wash temperature 40 °C	 Max. wash temperature 30 °C	 Hand wash	 DO NOT wash at all
 Delicate wash			 			
 Bleaching	 Bleach in cold water			 DO NOT bleach		
 Ironing	 Hot iron max. 200 °C	 Warm iron max. 150 °C	 Lukewarm iron max. 110 °C	 DO NOT iron		
 Dry cleaning	 Dry cleaning in all solvents	 Dry cleaning in perchlorethylene, petrol, pure alcohol, R 111 & R 113	 Dry cleaning in petrol, pure alcohol and R 113	 DO NOT dry clean		
 Drying	 Flat	 On the line	 On clothes hanger	 High temperature	 Low temperature	 DO NOT tumble dry

7. CARE AND CLEANING

Your washing machine will give you long and trouble-free service, if you follow the instructions in this section. These instructions show you how to care for your washing machine.

7.1 What To Do After You Have Finished Your Washing.

1. Press the Power button to turn off the machine.
2. Switch off the electricity at the power point.
3. Turn off the water taps. This will extend the life of the inlet hoses.
4. Leave the lid open for a while. This allows time for moisture inside the washing machine to evaporate and for any odours to disperse.

7.2 Cleaning The Lint Filter

Lint is a collection of threads and fluff which comes off your clothes during washing. Your washing machine collects this lint in the lint filter. It is important to clean out this lint filter preferably after each wash.

How to clean the lint filter:

1. Remove the filter from the washing tub.

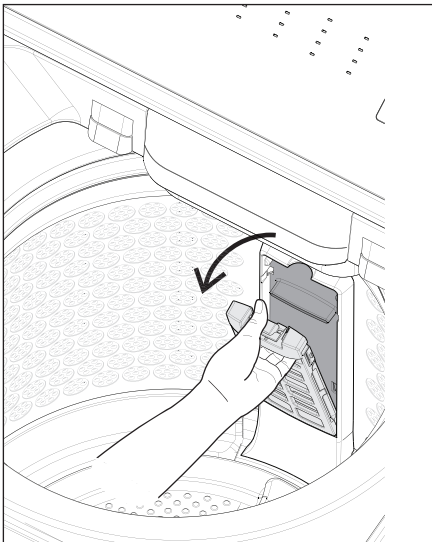

2. Unclip the filter as picture.

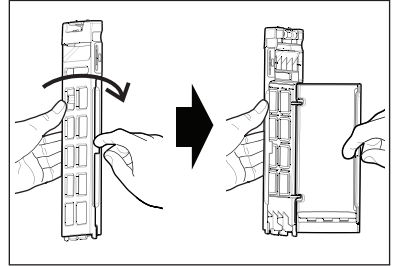

3. Clean the filter under a tap with a stiff brush to remove any lint.

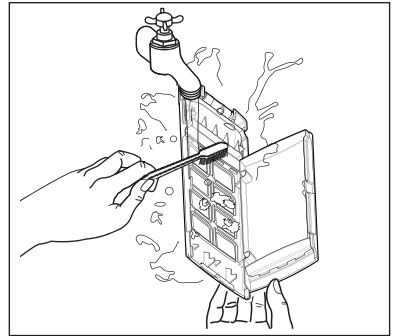

4. Reassemble the filter to the housing.

7.3 Cleaning The Dispenser

The dispenser needs to be cleaned regularly, preferably after each wash. Inspect the dispenser after each wash to see if there is any residue of detergent.

To do this proceed as follows :

1. Remove the dispenser drawer from its places.

Pull out the dispenser drawer until it stops then lift up and pull out from the recess.

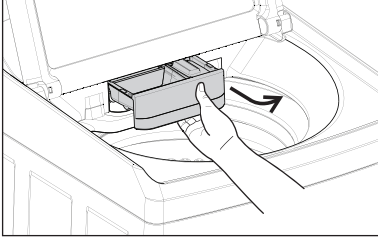

2. To aid cleaning, the top part of the additive compartment should be removed.

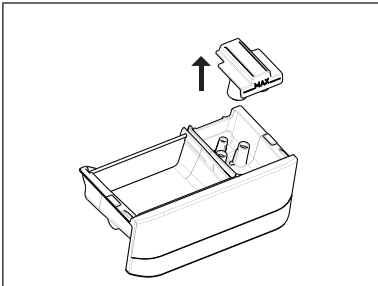

3. Clean the dispenser drawer with water and a brush, eg. an old toothbrush.

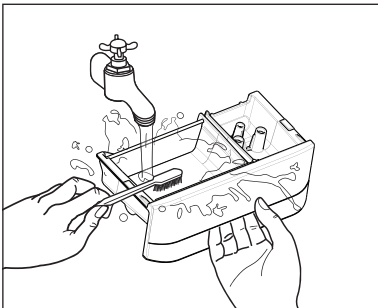

4. Dry the drawer.

7.4 Cleaning The Drawer Recess

Having removed the drawer, use a small brush to clean the recess, ensuring that all washing powder residue is removed from the upper and lower part of the recess. Replace the drawer and run the rinse program without any clothes in the drum.

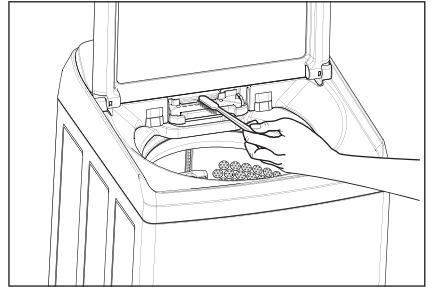

7.5 Cleaning The Water Inlet Filter

If your water is very hard or contains traces of lime deposit, the water inlet filter may become clogged. It is therefore a good idea to clean it from time to time.

To clean the water inlet filters:

1. Close the water tap.
2. Remove the water inlet hose from the water tap.
3. Clean the filter in the inlet hose with a stiff brush.

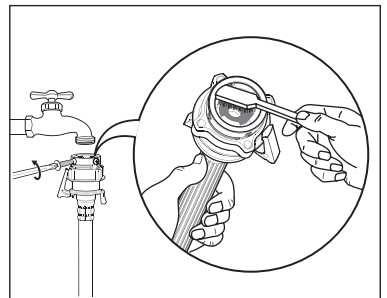

- Remove the inlet hose behind the appliance.

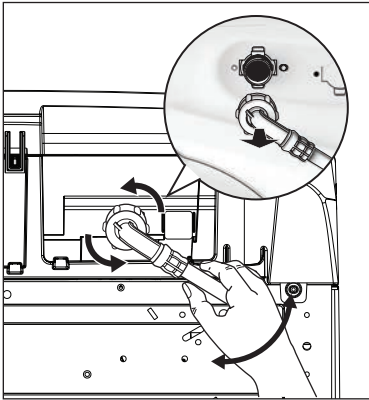

- Clean the filter in the valve with a stiff brush or a towel.

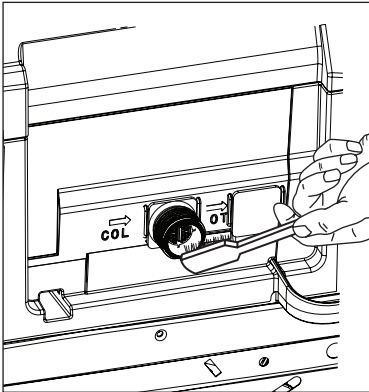

- Install the inlet hose again. Make sure that the couplings are tight to prevent leakages.
- Open the water tap.

7.6 Cleaning Your Washing Machine

To clean the inside and outside of your washing machine you should:

- Wipe the surface with warm water.
- Wipe dry with a soft cloth.

i Important:

Never use solvents, alcohol, aerosol cleaners, spray pack cleaners, glass cleaners, metal polishes, caustic materials, scourers or general household cleaners on or near the top panel and lid, control panel or other parts of your washing machine.

7.7 Cleaning Stains In The Washbowl

Stains in the wash bowl can be caused by:

- metal objects such as bobby pins, dressmaking pins and nails;
- salt;
- body oils and grease from very dirty or sweaty clothes being deposited around the top of the washbowl;
- excessive foam during wash if incorrect or too much detergent is used.

i Important:

Check all pockets before loading clothes into your washing machine.

Don't leave wet clothing (especially swimwear) in the bowl for too long before you wash it.

How To Clean the Stainless Steel Wash Bowl :

- Wipe with a cleaning product which is marked suitable for stainless steel.
- Oily deposits can be removed by wiping surfaces with a mild dishwashing detergent and warm water.

i Important:

Never use bleach cleaners or steel wool to clean the stainless steel washbowl.

8. TROUBLESHOOTING

8.1 Possible Failures

DO NOT call for service until you have checked the points listed below.

If you call for service and there is nothing wrong with your washing machine, you will have to pay for the service call.

You will have to pay even when your washing machine is under warranty. Before you call for service, check the points in the table below.

If after all checks, the problem persists, contact your local Service Centre.

Problem	Display Code	Possible Causes	What to do
Machine not working.		Power not switched on.	Switch on power point.
		No electricity supply through the power point.	Check the power point with another appliance.
	E10	Water taps not turned on.	Turn on taps.
	EFO	Out of balance switch off.	Open lid, redistribute load and close lid.
	Ld	Lid not fully closed.	Close lid and press Start/Pause to resume operation.
	EHO	The main supply is unstable.	Wait until the main supply is stable and the appliance automatically starts operating.
Machine has washed load but will not spin.	EFO	Out of balance.	Open lid, redistribute load, close lid.
	Ld	Lid not fully closed.	Close lid and press Start/Pause to resume operation.
Water in wash bowl.	E20	Drain hose blocked.	Check drain hose for blockage. Wait a short while, the wash will continue.
Will not fill with water.	E10	Water taps not turned on.	Turn taps on.
		Inlet hoses blocked.	Clean tap filters/washers.
Machine goes out of balance or vibrates excessively when spinning.	EFO	Machine not level.	Make the machine level.
		Levelling feet not adjusted.	Adjust feet to touch the floor.
		Clothes not evenly distributed.	Redistribute clothes evenly.
Water on floor.		Loose inlet hose connections.	Check connections at taps and rear of machine.
		Loose drain hose connections.	Check connections at rear of machine.

Problem	Display Code	Possible Causes	What to do
Clothes still dirty after wash program.		Not enough or no detergent.	Check detergent use and rewash clothes.
		Too many clothes on load.	Remove some clothes and rewash.
		Incorrect wash program.	Reselect program and rewash.
Scraping noise on spin.		Bra wire or other thin items caught between inner and outer washbowls.	If the item is visible, remove it with pliers. Use a wash bag in future.
Humming, clicking and other noises.		Bowl rotation at start of wash.	Normal noise.
		Brake activation when stopping after spin.	Normal noise.

8.2 Troubleshooting Fault Displays

When the washing machine detects a problem that requires your attention, you will be alerted. The machine will warn you of this problem by displaying a fault code in the digital display, accompanied by “Beeping”.

Error code and the possible fault information are described in the following table.

Display Code	Description	Possible fault
E10	Difficulties in water fill for washing	<ul style="list-style-type: none"> - Tap closed - Water flow too low - Water inlet valve defective - Machine system leaking - Drain hose installation wrong - Pressure sensor defective - Wiring or main board defective
	Water leakage	<ul style="list-style-type: none"> - Machine system leaking - Drain hose installation wrong - Pressure sensor defective
E20	Difficulties in draining for washing	<ul style="list-style-type: none"> - Drain system blocked up - Drain pump / Drain valve defective - Pressure sensor defective - Wiring or main Board defective
	Drain pump triac failure	<ul style="list-style-type: none"> - Drain pump defective - Wiring, connector or main board defective
E30	Pressure sensor faulty	<ul style="list-style-type: none"> - Pressure sensor defective - Wiring or main Board defective
	Pressure sensor calibration problems	<ul style="list-style-type: none"> - Water inlet valve defective - Pressure sensor defective - Drain system blocked up - Drain pump / Drain valve defective - Wiring or main board defective
	Water Overload	<ul style="list-style-type: none"> - Water inlet valve defective - Pressure sensor defective - Wiring or main board defective

Display Code	Description	Possible fault
E50	Motor system problems	<ul style="list-style-type: none"> - Motor defective - Motor Wiring or Motor Control board defective - Overload condition
E60	Heater relay failure	<ul style="list-style-type: none"> - Main board defective - Current leakage between heater element and earth
	Ground current leakage	<ul style="list-style-type: none"> - Current leakage between heater element and earth
	Washing heating element opened	<ul style="list-style-type: none"> - Wash heating element faulty (thermo fuses opened) - Wiring defective - Main board defective
E10	Washing NTC failure	<ul style="list-style-type: none"> - Washing NTC defective - Wiring or main board defective
E91	UI -MB communication error	<ul style="list-style-type: none"> - Wiring defective, or UI, MB board defective
E80	Power supply frequency out of limits	<ul style="list-style-type: none"> - Wrong or disturbed Power Supply line. - Main board defective
	Power supply voltage too high	<ul style="list-style-type: none"> - Wrong or disturbed Power Supply line. - Main board defective
	Power supply voltage too low	<ul style="list-style-type: none"> - Wrong or disturbed Power Supply line. - Main board defective
ECO	Drive train triac failure (actuator)	<ul style="list-style-type: none"> - TY5 triac load device defective (drive train device) - Wiring or main board defective
EFO	Foam warning	<ul style="list-style-type: none"> - Excessive detergent dosing - Drain filter dirty or clogged - Drain pipe kinked or clogged
	Load too unbalanced	<ul style="list-style-type: none"> - Load unbalanced

8.3 Yellowing Or Greying Clothes

Problem	Possible causes	What to do
Greyness	<ul style="list-style-type: none"> • Incorrect wash times and using insufficient detergent which can cause redepositing of detergent on clothes. • Using incorrect type or too much detergent can cause poor rinsing and poor spin performance. • Mixing whites with very dirty clothes, eg work clothes. • Using soap flakes instead of laundry detergent. 	<ol style="list-style-type: none"> 1. ONLY use low sudsing, front load washer detergent in this machine, such as Cold Power for Front Loaders and High Efficiency Top Loaders or detergent labelled "Matic". 2. Re-sort load, then re-wash using program selections suitable for the fabric. 3. If the water is very dirty or very sudsy, repeat 2 above reducing the amount of detergent you use.
Yellowing	<ul style="list-style-type: none"> • A build-up of oils in clothes that come into close contact with the skin, eg underwear, T-shirts. • Ageing of clothes. Iron deposits in the wash water. • Use of chlorine bleaches on fabrics with resin finishes. • Incorrect drying. 	<ol style="list-style-type: none"> 1. Re-sort load, then re-wash using wash program selections suitable for the fabric. 2. If the water is very dirty or very sudsy, repeat 1 above reducing the amount of detergent you use.

9. TECHNICAL DATA

Dimensions (Height / Width / Depth)	1092 x 670 x 720 mm	
Power supply (Voltage / Frequency)	220 - 240 V~ / 50 Hz	
Total power consumption	1900 W	
Water supply pressure (Maximum / Minimum)	0.8 MPa / 0.08 MPa	
Maximum dry clothes capacity	Everyday Care;	
	120 Min.	Max ¹⁾
	90 Min.	Max
	60 Min.	Max
	45 Min.	4 kg
	20 Min.	2 kg
	Delicates	4 kg
	Bedding	4 kg
	Energy saver	Max
	Stain	3 kg
Tub Clean	No Load	
Rinse Spin	Max	
Spin	Max	
Spin speed (Maximum / Minimum)	700 rpm / 550 rpm	

1) Maximum capacity depended on the model of the Washing Machine.

Model : EWT1474M7SA 14 kg
 EWT1574M7SA 15 kg

10. INSTALLATION

10.1 Unpacking

1. Use gloves. Cut and remove two cut out straps as shown.

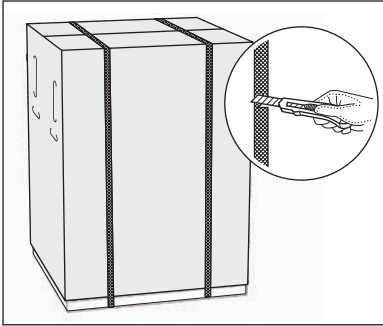

2. Remove the carton box. Remove the polystyrene piece and all the items from the washing tub.

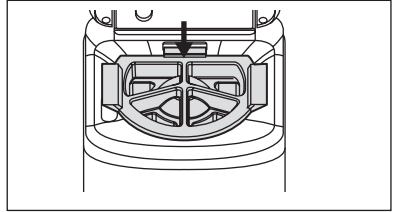
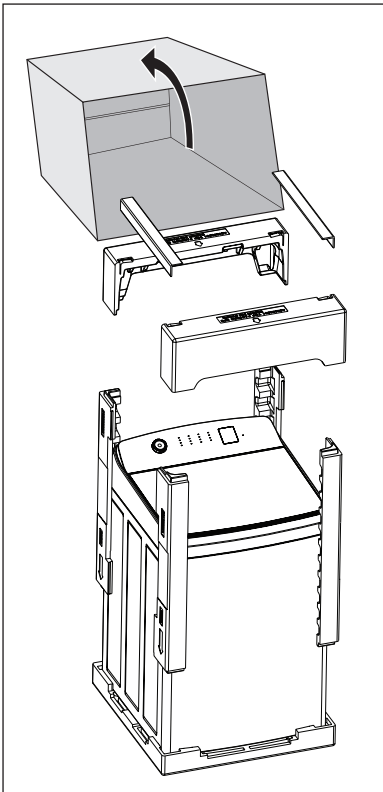

! **Important:** The top polystyrene must be removed **LAST**, for protecting the washing tub from hitting the cabinet when the machine is tilted.

3. Put one of the polystyrene packaging elements on the floor behind the appliance. Carefully put down the appliance with the rear side on it. Make sure not to damage the hoses.

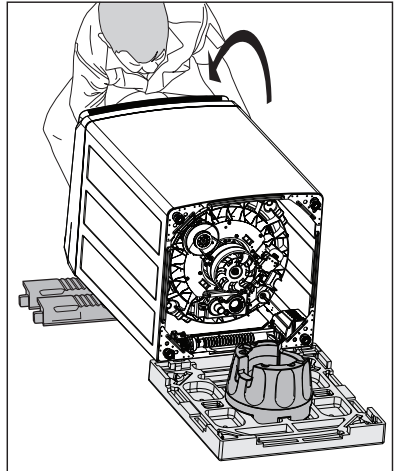

! **Caution:** Pay attention to the machine lid, may hit your body.

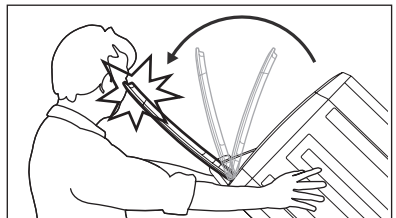

4. Remove the polystyrene base.

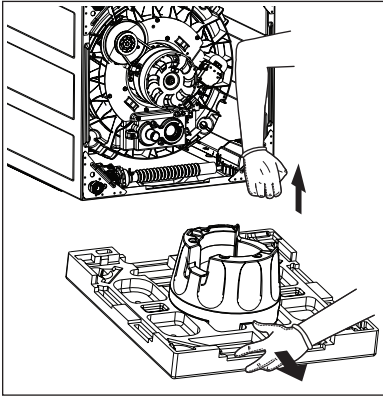

5. Insert the Bottom Cover into slot at the bottom of the machine (as shown on picture).

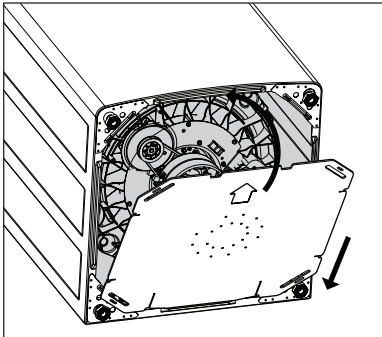

6. Use the Plastic Cleat Lock provided in the user manual bag to secure the Bottom Cover to the bottom of the cabinet.

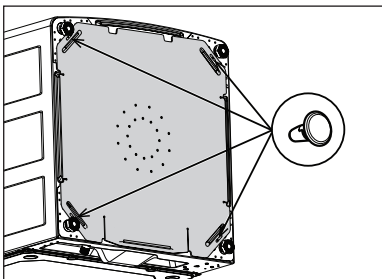

7. Pull up the appliance in vertical position.

8. Open the lid. Remove the polystyrene piece from the top panel and all the items from the washing tub.



10.2 Positioning

It is important that your washing machine stands firm and level on the floor to ensure correct operation.

Use a spirit level on the front and side panels of the washing machine to check the levels. The spirit level should be used close to the corners of the washing machine for accuracy. By hand, or using a spanner if necessary, adjust the back legs first then the front.

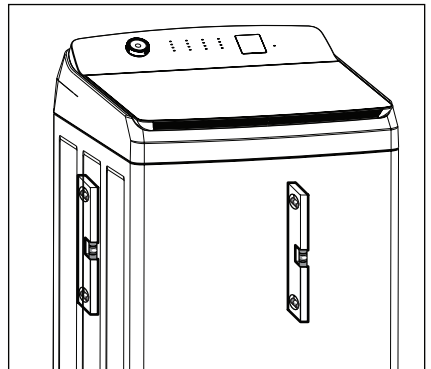

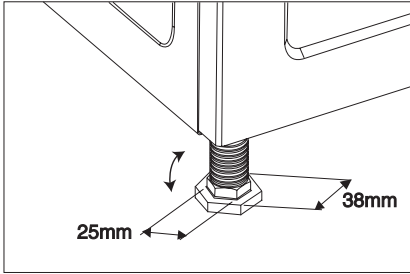

Adjust the four legs up or down as required. Your machine mat have adjustable legs with a stepped base. If so, please use either a 38 mm or 25 mm spanner or adjust them by hand.

If you do not have spirit level, as a guide use the edge of a door frame, cupboard or bench to check that the washing machine is level.

Never place cardboard, wood or similar materials under the machine to compensate for any unevenness in the floor.

Install the machine on a flat hard floor. Make sure that air circulation around the machine is not impeded by carpets, rugs etc. Check that the machine does not touch the wall or cupboard units.

When the washing machine is levelled, try to rock it from corner to corner. If it does rock, adjust the legs again until it is levelled and does not rock.



10.3 Water Inlet

Connect the water inlet hose to a tap with 3/4" BSP thread.

When installing this washing machine, use the hoses supplied. **DO NOT USE OLD HOSES.** The inlet hoses have the sealing washer fitted.

Connect the inlet hose to the water tab. Make sure the connections are tight.

Turn the taps on and check that there are no leaks from the connections.

Turn off the water taps and move the washing machine into its final position. Make sure that the inlet and drain hoses do not kink.

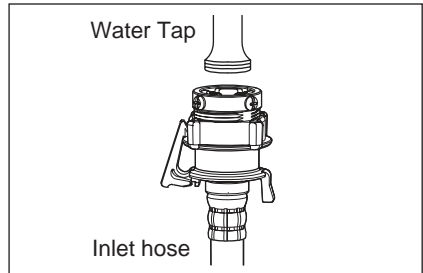

10.4 Water Drainage

1. Fitting hose former.

Obtain hose former from inside the washbowl and fit it to the drain hose.

i Please refer to the installation instruction sheet, for more information.

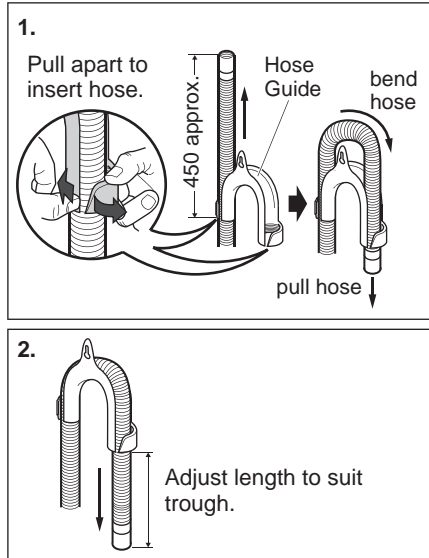

2. Positioning of drain hose.

Adjust the free length of hose to suit your installation.

i It is important that the top of the drain hose is above the joint between the washing machine cabinet and the top panel (see picture).

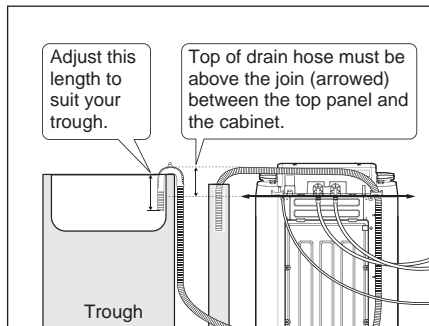

10.5 Electrical Connection

This machine is designed to operate on a 220 - 240 V, single-phase, 50 Hz supply.

“An incorrect power supply may void your warranty.”

Check that your domestic electrical installation can take the maximum load required, also taking into account any other appliances in use.



CAUTION!

Connect the machine to an earthed socket outlet.



The manufacturer declines any responsibility for damage or injury through failure to comply with the above safety precaution.



Should the appliance power supply cable need to be replaced, this shall be carried out by our Service Centre.

When the appliance is installed, the power supply cable must be easily accessible.

11. ENVIRONMENT CONCERNS

11.1 Packaging Materials



The materials marked with the symbol  are recyclable.

>PE<=polyethylene

>PS<=polystyrene

>PP<=polypropylene

This means that they can be recycled by disposing them properly in appropriate collection containers.

11.2 Old Machine

Use authorized disposal sites for your old appliance. Help to keep your country tidy!

The symbol  on the product or on its packaging indicates that this product may not be treated as household waste.

Instead it shall be handed over to the applicable collection point for the recycling of electrical and electronic equipment. By ensuring this product is disposed of correctly, you will help prevent potential negative consequences for the environment and human health, which could otherwise be caused by inappropriate waste handling of this product.

For more detailed information about recycling of this product, please contact your local city office, your household waste disposal service or the shop where you purchased the product.

11.3 Ecological Hints

To save water, energy and to help protect the environment, we recommend that you follow these tips:

- Normally soiled laundry may be washed without prewashing in order to save detergent, water and time (the environment is protected too!).
- The machine works more economically if it is fully loaded.
- With adequate pre-treatment, stains and limited soiling can be removed; the laundry can then be washed at a lower temperature.
- Measure out detergent according to the water hardness, the degree of soiling and the quantity of laundry being washed.

ข้อมูลสำคัญที่ควรทราบ ซึ่งมีผลกระทบต่อการใช้งานรับประกันสินค้า

ข้อปฏิบัติและคำแนะนำการใช้งานภายในคู่มือฉบับนี้ เป็นสิ่งสำคัญที่ควรปฏิบัติตามเพื่อให้เกิดประโยชน์ต่อสุขภาพและความปลอดภัย การไม่ปฏิบัติตามคำแนะนำและข้อกำหนดอย่างเคร่งครัดอาจทำให้บุคคลได้รับบาดเจ็บ, เกิดความเสียหายต่อทรัพย์สินและส่งผลกระทบต่อการใช้งานเครื่องครัวของคุณให้บุคคลได้รับบาดเจ็บ, เกิดความเสียหายต่อทรัพย์สินและส่งผลกระทบต่อการใช้งานเครื่องครัวของคุณใหม่ทดแทนภายใต้การรับประกันสินค้าจากอีเลคโทรลักซ์ที่มีพร้อมผลิตภัณฑ์ : ผลิตภัณฑ์นี้ต้องได้รับการติดตั้งและใช้งานตามคำแนะนำและข้อกำหนดที่ระบุไว้ภายในคู่มือฉบับนี้ คุณอาจไม่สามารถเรียกเครื่องครัวสินค้าใหม่ทดแทนจากอีเลคโทรลักซ์ได้ในกรณีที่ความเสียหายที่เกิดขึ้นนั้นเกิดจากการไม่ปฏิบัติตามคำแนะนำและข้อกำหนดที่ได้ระบุไว้

เราคิดถึงคุณเสมอ

ขอขอบคุณที่ซื้อเครื่องใช้ไฟฟ้าจาก อีเลคโทรลักซ์ คุณได้เลือกผลิตภัณฑ์ที่ผลิตขึ้นโดยผู้ผลิตที่มีความเชี่ยวชาญและโดดเด่นด้านนวัตกรรมมานับหลายทศวรรษ ผลิตภัณฑ์ของเรามีความโดดเด่นและมีสไตล์ออกแบบมาโดยคำนึงถึงผู้ใช้โดยเฉพาะ ไม่ว่าคุณจะใช้ผลิตภัณฑ์เมื่อใดคุณจึงมั่นใจได้ว่าจะได้รับประสิทธิภาพในการทำงานตามที่ได้คาดหวังทุกครั้ง ยินดีต้อนรับสู่ อีเลคโทรลักซ์

เยี่ยมชมเว็บไซต์ของเราได้ที่



รับคำแนะนำในการใช้งาน, เอกสารแผ่นพับ, ข้อมูลการแก้ไขปัญหา, ข้อมูลการให้บริการ, ข้อมูลการส่งเสริมและอะไหล่, การลงทะเบียนผลิตภัณฑ์ผ่านระบบอินเทอร์เน็ต ได้ที่ : www.electrolux.co.th

ฝ่ายให้บริการและดูแลลูกค้า

แนะนำให้ใช้อะไหล่แท้และขณะติดต่อขอรับบริการกรุณาจัดเตรียมข้อมูลต่อไปนี้ให้พร้อม ได้แก่ ชื่อรุ่น, เลข PNC, และหมายเลขเครื่อง คุณสามารถตรวจสอบข้อมูลได้จากแผ่นป้ายข้อมูลบริเวณด้านหลังแผงควบคุม



คำเตือน / ข้อมูลด้านความปลอดภัย



ขออภัยล่วงหน้าขอข้อมูลและคำแนะนำทั่วไป



ข้อมูลด้านสิ่งแวดล้อม

ข้อมูลอาจมีการเปลี่ยนแปลงโดยไม่ต้องแจ้งให้ทราบ

สารบัญ

1. ! ข้อมูลด้านความปลอดภัย 42	7. การดูแลรักษาและทำความสะอาด..... 63
1.1 เงื่อนไขการใช้งาน42	7.1 สิ่งที่ต้องปฏิบัติหลังจากซักผ้าเสร็จเรียบร้อยแล้ว63
1.2 ความปลอดภัยสำหรับเด็ก.....42	7.2 การทำความสะอาดที่กรองขุยผ้า63
1.3 ความปลอดภัยทั่วไป43	7.3 การทำความสะอาดที่จ่ายผงซักฟอก 63
1.4 การติดตั้ง44	7.4 การทำความสะอาดช่องเก็บถาดจ่ายสารซักฟอก.....64
1.5 การใช้งาน44	7.5 การทำความสะอาดตัวกรองท่อน้ำเข้า 64
2. รายละเอียดของผลิตภัณฑ์ 46	7.6 การทำความสะอาดเครื่องซักผ้า65
2.1 ชั้นส่วนของเครื่อง.....46	7.7 การทำความสะอาดคราบเปื้อนในถังซัก.....65
2.2 คุณสมบัติของผลิตภัณฑ์48	8. การแก้ไขปัญหา 66
3. แผนควบคุมการทำงาน 49	8.1 ปัญหาที่อาจเกิดขึ้น66
3.1 รายละเอียดแผนควบคุม.....49	8.2 การแก้ไขปัญหาเมื่อมีรหัสข้อบกพร่องปรากฏขึ้น68
3.2 ตารางโปรแกรม.....50	8.3 เสื้อผ้าหมองคล้ำหรือเป็นสีเหลือง.....70
3.3 ตัวเลือกเสริมที่สามารถใช้ร่วมกับโปรแกรมได้.....51	9. ข้อมูลทางเทคนิค 71
3.4 ตัวเลือกเสริม52	10. การติดตั้ง 72
3.5 การตั้งค่าการทำงาน.....54	10.1 การแกะบรรจุภัณฑ์.....72
4. การใช้งานประจำวัน 55	10.2 พื้นที่การติดตั้ง.....73
4.1 การเปิดเครื่องซักผ้า55	10.3 การต่อน้ำเข้า74
4.2 ใส่ผ้าลงในเครื่องซักผ้า55	10.4 การระบายน้ำ.....75
4.3 การเติมสารซักฟอก/ฟอกขาว.....55	10.5 การเชื่อมต่อทางไฟฟ้า.....76
4.4 การเติมน้ำยาปรับผ้านุ่ม.....56	11. ข้อมูลเพื่อการรักษาสีสิ่งแวดล้อม 77
4.5 การเติมสารฟอกขาว56	11.1 วัสดุบรรจุภัณฑ์.....77
4.6 การตั้งโปรแกรมการซัก.....57	11.2 เครื่องเก่า.....77
4.7 การเริ่มโปรแกรม.....57	11.3 คำแนะนำด้านระบบนิเวศน์.....77
4.8 การหยุดการทำงาน.....57	
4.9 การเปลี่ยนโปรแกรมการซัก57	
4.10 การเปลี่ยนค่าตัวเลือก.....58	
4.11 เมื่อสิ้นสุดโปรแกรม58	
5. คำแนะนำในการซัก..... 59	
5.1 การคัดแยกผ้าในการซักแต่ละครั้ง.....59	
5.2 สเปรย์ทำความสะอาดก่อนซักและน้ำยาขจัดคราบ.....60	
5.3 ผงซักฟอก.....60	
6. สัญลักษณ์สากลสำหรับงานซัก..... 62	

1. ข้อมูลด้านความปลอดภัย

1.1 เงื่อนไขการใช้งาน

เครื่องซักผ้านี้ผลิตขึ้นสำหรับใช้ในครัวเรือน หรือ ในลักษณะใกล้เคียง เช่น

- ห้องครัวร้านอาหาร, สำนักงาน และลักษณะพื้นที่ทำงานที่คล้ายกัน
- ในบ้าน
- ห้องพักในโรงแรม, โมเต็ล, และลักษณะที่อยู่อาศัยที่คล้ายกัน
- บ้านพักและลักษณะที่อยู่อาศัยที่คล้ายกัน
- พื้นที่ส่วนกลางที่จัดให้บริการตามแฟลตหรือในห้องพัก
- ในอพาร์ทเมนท์, คอนโดมิเนียม และที่อยู่อาศัยที่ลักษณะคล้ายกันนี้

คำเตือน!

เครื่องซักผ้าต้องไม่ถูกติดตั้งอุปกรณ์ควบคุมการทำงานจากภายนอก เช่น อุปกรณ์กำหนดเวลา, หรือถูกติดตั้งวงจรควบคุมที่แตกต่างไปจากเดิมของเครื่อง

เพื่อความปลอดภัยและการใช้งานอย่างถูกต้อง ก่อนติดตั้งและใช้งานเครื่องเป็นครั้งแรก ขอให้อ่านคู่มือการใช้งานเล่มนี้ รวมถึงเคล็ดลับวิธีการใช้งานและคำเตือนต่างๆ อย่างละเอียด

เพื่อป้องกันความผิดพลาดและอุบัติเหตุที่พึงหลีกเลี่ยง ผู้ใช้ควรศึกษาข้อมูลเกี่ยวกับการทำงานและคุณสมบัติด้านความปลอดภัยของเครื่องอย่างละเอียด

โปรดเก็บรักษาคู่มือเล่มนี้ไว้กับเครื่อง หากมีการเคลื่อนย้ายหรือเปลี่ยนมือ เพื่อให้ผู้ใช้ทราบถึงวิธีใช้งานและระบบความปลอดภัยที่ถูกต้องตลอดอายุการใช้งานของเครื่อง

1.2 ความปลอดภัยสำหรับเด็ก

- เครื่องซักผ้านี้ไม่ได้รับการออกแบบมาให้เด็กหรือผู้พิการใช้งาน โดยที่ไม่มีผู้ดูแลอย่างใกล้ชิด
- เด็กเล็กควรมีผู้ดูแลในการใช้งาน เพื่อให้แน่ใจว่าจะไม่เล่นกับเครื่อง

- ชิ้นส่วนของบรรจุภัณฑ์ (เช่น แผ่นพลาสติกใส โพลีสไตรีน) อาจเป็นอันตรายกับเด็ก โดยเด็กอาจนำไปเล่นจนพลาสติกเข้าไปขัดขวางระบบการหายใจ ทำให้หายใจไม่ออกได้! ดังนั้นจึงควรเก็บให้พ้นมือเด็ก
- เก็บผงซักฟอกทั้งหมดในที่ปลอดภัย ให้พ้นมือเด็ก
- ก่อนการใช้เครื่อง โปรดดูให้แน่ใจว่าเด็ก ๆ หรือสัตว์เลี้ยง ไม่ได้ป็นเข้าไปในถังซัก
- เครื่องนี้มีตัวล็อกป้องกันเด็ก () ที่ช่วยป้องกันไม่ให้เด็กเล่นกับแผงควบคุมของเครื่องได้ (ดูรายละเอียดในหน้า 54)

1.3 ความปลอดภัยทั่วไป

- การตัดแปลงค่าหรือข้อกำหนดต่างๆ หรือแก้ไขผลิตภัณฑ์นั้นเป็นสิ่งที่อันตราย

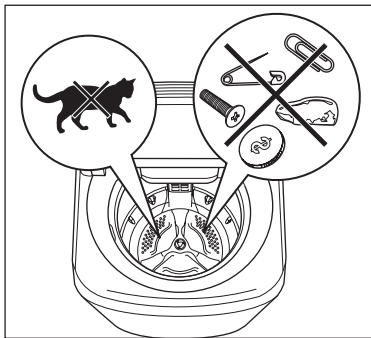

- ดูให้แน่ใจว่า ไม่มีสัตว์เลี้ยงป็นปายเข้าไปในถัง เพื่อป้องกันปัญหาดังกล่าว โปรดตรวจสอบดูในถังซักก่อนใช้งาน
- วัตถุอย่างเหรียญ เข็มกลัดช้อนปลาย ตะปู, สกรู, กิ๊บติดผม, ไม้จิ้มฟัน, หิน หรือวัตถุที่มีความแข็งและคม อาจก่อให้เกิดความเสียหายต่อเครื่องและเนื้อผ้า ดังนั้นควรคัดแยกออกก่อนบรรจุผ้าเข้าเครื่องซักผ้า
- ใส่ผ้ายาปรับผ้านุ่ม หรือผงซักฟอกในปริมาณที่กำหนด หากใช้ในปริมาณที่มากเกินไป จะเกิดความเสียหายกับเสื้อผ้าได้ สำหรับปริมาณที่เหมาะสมในการใช้ให้ดูคำแนะนำจากผู้ผลิต

- เครื่องใช้ไฟฟ้านี้ไม่ได้ออกแบบมาให้บุคคล (รวมทั้งเด็ก) ที่มีสภาวะทางร่างกายหรือจิตใจไม่สมบูรณ์ หรือขาดประสบการณ์ หรือความรู้ทำการใช้งาน เว้นแต่ว่าจะได้รับการดูแลหรือคำแนะนำในการใช้งานจากบุคคลที่รับผิดชอบความปลอดภัยของบุคคลเหล่านั้น
- ผ้าชิ้นเล็กๆ เช่น ถุงเท้า, ผ้าลูกไม้, เข็มขัดที่ซักได้เป็นต้น ให้ใส่ในถุงสำหรับซัก หรือปลอกหมอนเพราะเป็นไปไม่ได้ว่าผ้าชิ้นเล็กๆ อาจหลุดเข้าไปติดระหว่างแกนซักและตัวถังของเครื่องได้

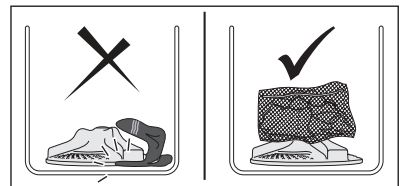

- ห้ามใช้เครื่องซักผ้าเพื่อซักเสื้อผ้าที่มีโครงแข็ง, ผ้าที่ไม่มีตะเข็บหรือฉีกขาด

ถอดปลั๊กเครื่องซักผ้าและปิดก๊อกน้ำทุกครั้ง หลังการใช้งาน, ทำความสะอาดและซ่อมบำรุง

- ห้ามซ่อมแซมเครื่องซักผ้าด้วยตนเองเด็ดขาด การซ่อมแซมโดยผู้ที่ไม่มีความรู้ อาจทำให้เกิดการบาดเจ็บหรือทำให้เครื่องซักผ้าเสียหายอย่างรุนแรงได้ โปรดติดต่อศูนย์บริการในท้องถิ่นของคุณ ใช้อะไหล่ของแท้เท่านั้น
- หากต้องเปลี่ยนสายไฟของเครื่องซักผ้า จะต้องดำเนินการโดยศูนย์บริการเท่านั้น

1.4 การติดตั้ง

- เมื่อนำเครื่องออกจากบรรจุภัณฑ์ ตรวจสอบว่าไม่มีความเสียหายใดๆเกิดขึ้นกับเครื่อง หากไม่แน่ใจอย่าใช้งานเครื่อง และให้ติดต่อศูนย์บริการอิเล็กทรอนิกส์
- ไม่ควรติดตั้งเครื่องซักผ้าในที่ๆ มีความชื้น เครื่องซักผ้าต้องถูกติดตั้งภายในอาคารในบริเวณที่ไม่เปียกฝน
- หลังจากติดตั้งเครื่องซักผ้าแล้ว ให้ตรวจสอบว่าเครื่องไม่ทับท่อจ่ายน้ำเข้าและท่อระบายน้ำ
- ถัดตั้งเครื่องซักผ้าบนพื้นที่ปูพรม กรุณาปรับฐานของเครื่องเพื่อให้อากาศไหลเวียนบริเวณฐานเครื่องได้สะดวก
- ตรวจสอบให้แน่ใจว่าไม่มีน้ำรั่วออกจากท่อและจุดเชื่อมต่อ หลังจากติดตั้งแล้ว
- งานไฟฟ้าที่จำเป็นในการติดตั้งเครื่องต้องทำโดยช่างไฟฟ้าผู้เชี่ยวชาญเท่านั้น
- งานประปาที่จำเป็นในการติดตั้งเครื่องต้องทำโดยช่างประปาที่ผ่านการอบรมแล้ว
- ตรวจสอบให้แน่ใจว่าพื้นที่ระบายน้ำสามารถทำงานได้อย่างถูกต้อง

! คำเตือน !

ระวังไฟดูด! หากท่านไม่ได้เชื่อมต่อระบบสายดิน/กราวด์ หรือเชื่อมต่อไม่ถูกต้อง “อย่าสัมผัสผ้าที่เปียกและชิ้นส่วนโลหะ”

! คำเตือน !

เพื่อความปลอดภัย ห้ามใช้อุปกรณ์ดังต่อไปนี้ในการเชื่อมต่อเครื่องซักผ้ากับแหล่งจ่ายไฟ: ตัวแปลงปลั๊กไฟ, สายพ่วงขยายความยาว, เต้ารับไฟหรืออุปกรณ์ประเภทคล้ายกันนี้



- แรงดันไฟฟ้าที่ใช้จะต้องมีค่าระหว่าง ต่ำสุด 50 กิโลโวลตสกาล ถึง สูงสุดไม่เกิน 800 กิโลโวลตสกาล

1.5 การใช้งาน

- เครื่องซักผ้านี้ออกแบบมาเพื่อการใช้งานในครัวเรือน ห้ามใช้งานในวัตถุประสงค์อื่นนอกเหนือจากที่ออกแบบมา
- สามารถซักได้เฉพาะผ้าที่ออกแบบมาสำหรับการซักด้วยเครื่องเท่านั้น และควรปฏิบัติตามคำแนะนำบนฉลากบนเสื้อผ้า
- อย่าบรรจุผ้าเกินปริมาณที่กำหนด โปรดดูรายละเอียดในส่วนที่เกี่ยวข้อง ในคู่มือการใช้งานเล่มนี้
- ก่อนจะซักผ้า ตรวจสอบว่าไม่มีสิ่งของอยู่ในกระเปาะ, กอถักคลุมและรูตซิป หลีกเลี่ยงการซักผ้าที่หลุดลุ่ยหรือฉีกขาด ขจัดคราบบนผ้าที่เป็นสนิม, หมึก, สนิมหรือหญ้าก่อนที่จะซัก
- ไม่ควรซักเสื้อผ้าที่เป็นผลิตภัณฑ์ประเภทปิโตรเคมีที่มีคุณสมบัติในการระเหยกับเครื่องซักผ้านี้

ถ้าใช้น้ำยาทำความสะอาดแบบเติมไฟง่าย ควรตรวจสอบให้แน่ใจว่าน้ำยานั้นระเหยออกจากเนื้อผ้าแล้วก่อนบรรจุลงในถังซัก

- ในการถอดปลั๊กออกจากเต้ารับ ห้ามออกแรงดึงที่สายไฟ ให้ใช้มือจับตัวปลั๊กเพื่อดึงปลั๊กเสมอ

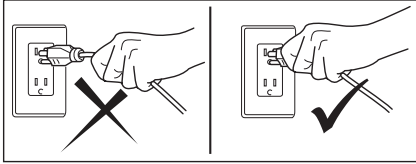

- ห้ามใช้เครื่องซักผ้าหากสายไฟ ผังควบคุมพื้นผิวที่มีการทำงานหรือฐานเสียหายจนทำให้พื้นที่ด้านในของเครื่องซักผ้าเปิดโล่ง



ส่วนประกอบของเครื่องซักผ้านี้ ถูกออกแบบให้ใช้กับน้ำที่มีอุณหภูมิไม่เกิน 60 องศาเซลเซียส



ห้ามสัมผัสปลั๊กไฟที่เสียบที่เต้ารับ ขณะที่มือของคุณเปียกน้ำ



ห้ามยื่นมือ, เท้าหรือสิ่งใดเข้าไปใต้เครื่องซักผ้าขณะที่เครื่องกำลังทำงาน

2. รายละเอียดของผลิตภัณฑ์

2.1 ชั้นส่วนของเครื่อง

แผงควบคุม

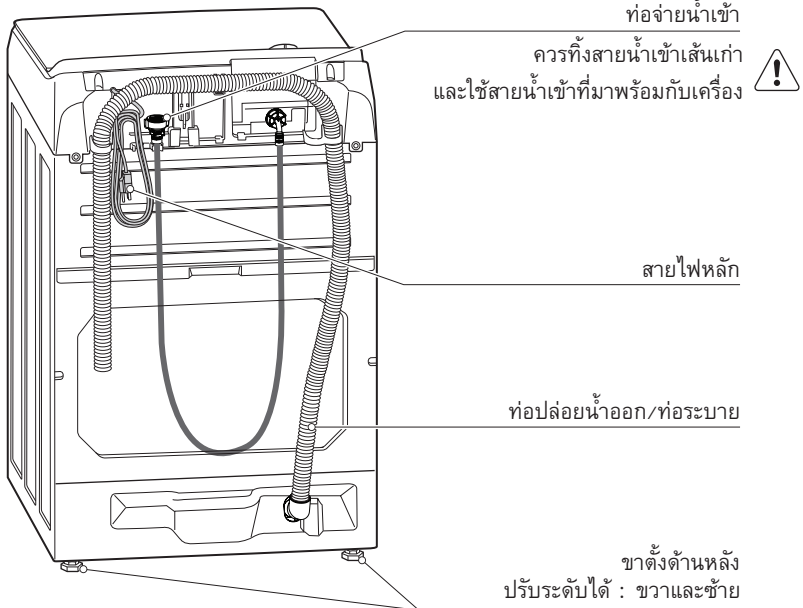
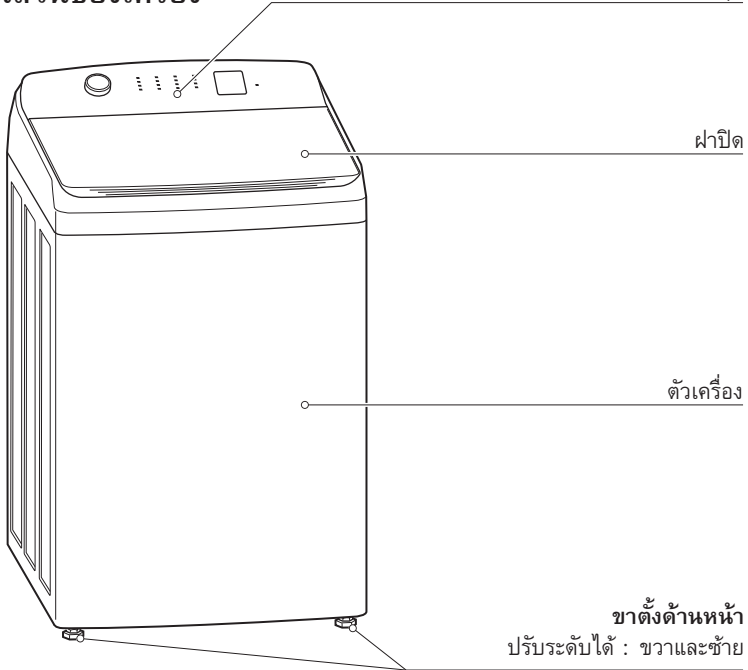

ช่องเติมผงซักฟอก/ช่องเติมน้ำยาปรับผ้านุ่ม (ดูรายละเอียดหน้า 55)

ช่องเติมสารฟอกขาว (ดูรายละเอียดหน้า 55)

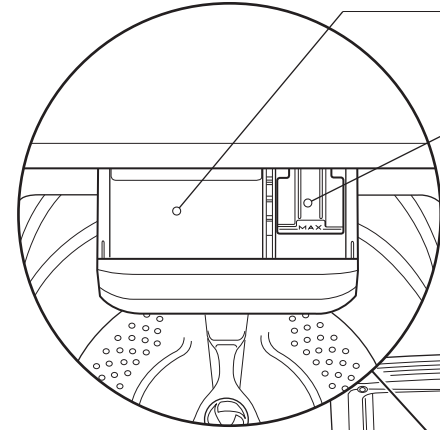

ช่องเติมสารฟอกขาว (ทางเลือก)

ที่กรองใยผ้า
(ดูรายละเอียดหน้า 63)

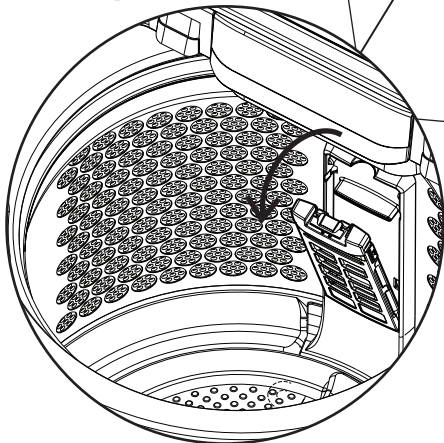

แกนซัก

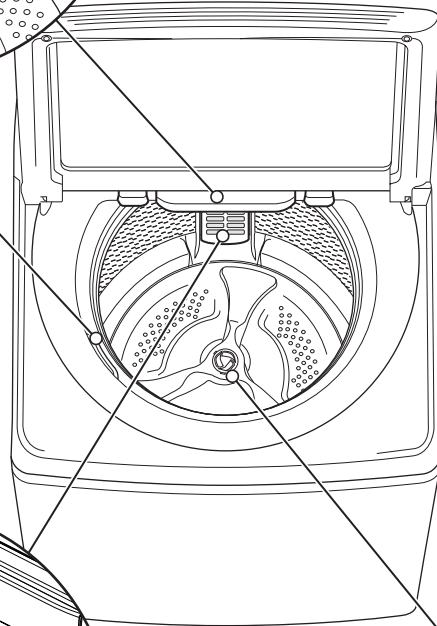

2.2 คุณสมบัติของผลิตภัณฑ์

การตรวจวัดระดับน้ำอัตโนมัติ

ระบบตรวจวัดอัตโนมัติคือระบบที่เครื่องจะเติมน้ำในถังอัตโนมัติเพื่อให้สอดคล้องกับปริมาณผ้าที่บรรจุในถังซัก

แนะนำให้ผู้ใช้ฟังก์ชันนี้ เพื่อให้แน่ใจว่าปริมาณน้ำที่ใช้ในการซักเหมาะสมกับปริมาณผ้าที่บรรจุ ในอีกทางหนึ่งหมายถึงคุณจะได้ผลการซักที่ดี พร้อมกับการใช้ที่น้ำที่มีประสิทธิภาพ

ในบางครั้งระหว่างการซัก เครื่องอาจดูเหมือนไม่ทำอะไรเลยหรือทำสิ่งเหล่านี้เป็นช่วงๆ สั่น / กระตุก / แขนซักหมุน

เครื่องซักผ้าอาจทำสิ่งเหล่านี้ :

- อยู่ในขั้นตอนตรวจสอบระดับน้ำเพื่อเติมน้ำในถังอัตโนมัติ
- อยู่ในขั้นตอนระบายน้ำออกจากถังซัก เครื่องกำลังปล่อยให้น้ำไหลออกจากถัง
- การติดหรือปลดกลไกคลัตช์ไทรฟ์ รอสักครู่ เครื่องซักผ้าของคุณจะดำเนินการตามข้างต้นให้เสร็จสิ้นและดำเนินการซักต่อ

ปริมาณน้ำอัตโนมัติถูกตั้งค่าจากโรงงานไว้ที่ระดับที่เหมาะสมที่สุด คุณสามารถปรับระดับอัตโนมัติขึ้นหรือลงได้เล็กน้อย

การกลับมาทำงานใหม่หลังจากไฟฟ้าดับ

เมื่อเกิดไฟฟ้าดับขณะที่เครื่องซักผ้ากำลังซักล้างน้ำ หรือปั่นแห้ง

เครื่องซักผ้าจะพยายามบันทึกการตั้งค่าต่างๆ ในขั้นตอนการทำงานขณะนั้นเอาไว้ และเมื่อเครื่องได้รับการจ่ายไฟอีกครั้ง เครื่องจะเริ่มทำงานจากขั้นตอนล่าสุดก่อนไฟฟ้าดับ

ระบบอัลตรามิซซ์

ระบบนี้ช่วยในการละลายและกระตุ่นสารออกฤทธิ์ที่อยู่ในผงซักฟอก โดยการปั่นผงซักฟอกกับน้ำ (ยกเว้นโปรแกรมซัก Quick 20) ก่อนเติมเข้าไปในถังซักและบนผ้า

ระบบหัวฉีดน้ำคู่ (Dual Jets)

ระบบนี้ช่วยเพิ่มประสิทธิภาพในการล้างและซัก โดยการฉีดน้ำไปที่ผ้าโดยตรงเพื่อฉีดล้างคราบและสิ่งสกปรกให้หลุดออกจากผ้า

3. แผงควบคุมการทำงาน

3.1 รายละเอียดแผงควบคุม

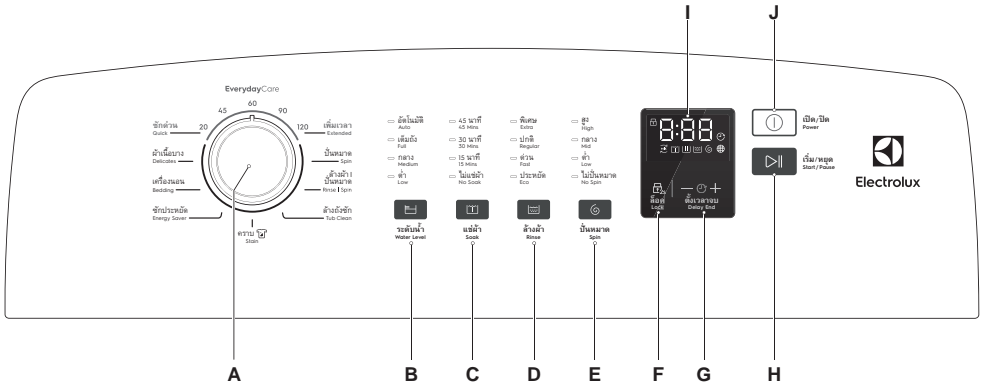

- A ลูกบิด เลือกโปรแกรม
- B ปุ่มเลือก ระดับน้ำ
- C ปุ่มเลือก แขนผ้า
- D ปุ่มเลือก ล้างผ้า
- E ปุ่มเลือก ปั่นหมาด
- F ตัวเลือกล็อคป้องกันเด็ก (กดปุ่มนี้ค้างไว้ 2 วินาที)
- G ปุ่มเลือก ตั้งเวลาจบ
- H ปุ่ม เริ่ม/หยุด
- I จอแสดงผล
- J ปุ่ม เปิด/ปิด

i กดปุ่มนี้ด้วยนิ้วบริเวณสัญลักษณ์ ไม่ควรสวมถุงมือเมื่อกดปุ่มใช้งานเครื่อง และควรแน่ใจว่าแผงควบคุมเครื่องซักผ้าสะอาดและแห้ง

จอแสดงผลผล

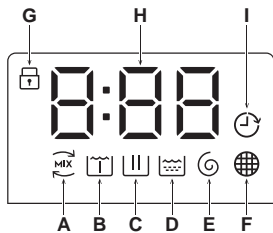

- A สัญลักษณ์แสดงขั้นตอนทำงาน UltraMix Phase
- B สัญลักษณ์แสดงขั้นตอนทำงาน แขนผ้า
- C สัญลักษณ์แสดงขั้นตอนทำงาน ซักผ้า
- D สัญลักษณ์แสดงขั้นตอนทำงาน ล้างผ้า
- E สัญลักษณ์แสดงขั้นตอนทำงาน ปั่นหมาด
- F สัญลักษณ์เตือนให้ทำความสะอาดตัวกรองใยผ้า
- G สัญลักษณ์ตัวเลือกล็อคป้องกันเด็ก
- H ระยะเวลาโปรแกรม / เวลาตั้งเวลาจบ / สัญลักษณ์แจ้งเตือน
- I สัญลักษณ์ตั้งเวลาจบ

3.2 ตารางโปรแกรม

โปรแกรม;	น้ำหนักรีดสูงสุด (ผ้าแห้ง) ¹⁾				ประเภทของผ้าและระดับความสกปรก
	ระดับน้ำ				
	อัตโนมัติ	เต็มถึง	กลาง	ต่ำ	
EverydayCare					
เพิ่มเวลา 120 นาที	สูงสุด ²⁾	สูงสุด	4 กก.	2 กก.	สำหรับผ้าฝ้ายที่สกปรกมาก
90 นาที	สูงสุด	สูงสุด	4 กก.	2 กก.	สำหรับผ้าฝ้ายที่สกปรกปานกลาง
60 นาที	สูงสุด	สูงสุด	4 กก.	2 กก.	สำหรับผ้าฝ้ายที่สกปรกน้อย
45 นาที	–	–	4 กก.	2 กก.	สำหรับผ้าใยสังเคราะห์และผ้าผสมที่สกปรกในระดับปกติ
ซักด่วน 20 นาที	–	–	–	2 กก.	สำหรับผ้าใยสังเคราะห์และผ้าผสมที่สกปรกในระดับน้อยมาก
ผ้าเนื้อบาง	4 กก.	4 กก.	2 กก.	2 กก.	ผ้าเนื้อบาง เช่น อะคริลิก, วิสโคสและโพลีเอสเตอร์ ที่สกปรกในระดับปกติ
เครื่องนอน	4 กก.	4 กก.	2 กก.	2 กก.	สำหรับผ้าของเครื่องนอนที่มีป้ายกำกับว่า “ซักด้วยเครื่องซักผ้า ผาบนได้”
ซักประหยัด ³⁾	สูงสุด	สูงสุด	4 กก.	2 กก.	ผ้าขาวและผ้าสีไม่ตก ที่ระดับความสกปรกปกติ เลือกโปรแกรมนี้อันเพื่อให้ได้ผลการซักที่ดีที่สุดและลดการใช้พลังงาน
คราบ	–	–	–	3 กก.	โปรแกรมนี้อันช่วยขจัดคราบฝังแน่นบางประเภทที่ไม่สามารถขจัดออกได้ง่ายด้วยการซักด้วยมือ
ล้างถึงซัก	ไม่ต้องบรรจุผ้า				โปรแกรมสำหรับล้างถึงซัก
ล้างผ้า ปั่นหมาด	–	สูงสุด	4 กก.	2 กก.	โปรแกรมสำหรับล้างผ้าและปั่นผ้า เช่น ผ้าที่ผ่านการซักด้วยมือมา
ปั่นหมาด	น้ำหนักผ้าสูงสุด				โปรแกรมสำหรับปั่นผ้า

- 1) เลือกปริมาณน้ำให้เหมาะสมกับปริมาณผ้าที่บรรจุ เพื่อผลการซักที่ดีที่สุดไม่ควรบรรจุผ้าเกินกว่าปริมาณที่แนะนำไว้ดังตารางด้านบน
- 2) น้ำหนักผ้าสูงสุดที่สามารถบรรจุได้ ขึ้นอยู่กับรุ่นของเครื่องซักผ้าของคุณ
รุ่น : EWT1474M7SA 14 กก.
EWT1574M7SA 15 กก.
- 3) โปรแกรม Energy Saver (ซักประหยัด) ถูกแนะนำสำหรับซักผ้าที่ระดับความสกปรกปกติ ที่ปริมาณบรรจุผ้าตามน้ำหนักสูงสุดที่รองรับ

3.3 ตัวเลือกเสริมที่สามารถใช้ร่วมกับโปรแกรมได้

โปรแกรม	ตัวเลือก													
	ระดับน้ำ	แช่ผ้า				ล้างผ้า		ปั่นหมาด			ตั้งเวลา จบ			
		อัตโนมัติ เต็มถึง กลาง ต่ำ	45 นาที 30 นาที 15 นาที ไม่แช่ผ้า	พิเศษ ปกติ ด่วน ประหยัด	สูง กลาง ต่ำ ไม่เป็นหมาด	เพิ่มเวลา	ซักด้วย	ผ้าเนื้อบาง	เครื่องนอน	ซักประหยัด		คราบ		
EverydayCare														
เพิ่มเวลา	120 นาที	<input type="checkbox"/>	<input checked="" type="checkbox"/>	<input checked="" type="checkbox"/>	<input checked="" type="checkbox"/>	<input type="checkbox"/>	<input type="checkbox"/>	<input checked="" type="checkbox"/>	<input checked="" type="checkbox"/>	<input checked="" type="checkbox"/>	<input type="checkbox"/>	<input checked="" type="checkbox"/>	<input checked="" type="checkbox"/>	<input checked="" type="checkbox"/>
	90 นาที	<input type="checkbox"/>	<input checked="" type="checkbox"/>	<input checked="" type="checkbox"/>	<input checked="" type="checkbox"/>	<input type="checkbox"/>	<input type="checkbox"/>	<input type="checkbox"/>	<input checked="" type="checkbox"/>	<input checked="" type="checkbox"/>	<input checked="" type="checkbox"/>	<input checked="" type="checkbox"/>	<input checked="" type="checkbox"/>	<input type="checkbox"/>
	60 นาที	<input type="checkbox"/>	<input checked="" type="checkbox"/>	<input checked="" type="checkbox"/>	<input checked="" type="checkbox"/>	<input type="checkbox"/>	<input type="checkbox"/>	<input type="checkbox"/>	<input type="checkbox"/>	<input checked="" type="checkbox"/>	<input checked="" type="checkbox"/>	<input checked="" type="checkbox"/>	<input checked="" type="checkbox"/>	<input type="checkbox"/>
	45 นาที		<input type="checkbox"/>	<input checked="" type="checkbox"/>		<input type="checkbox"/>	<input type="checkbox"/>	<input type="checkbox"/>	<input type="checkbox"/>	<input checked="" type="checkbox"/>	<input checked="" type="checkbox"/>	<input checked="" type="checkbox"/>	<input checked="" type="checkbox"/>	<input type="checkbox"/>
ซักด้วย	20 นาที			<input type="checkbox"/>		<input type="checkbox"/>	<input type="checkbox"/>	<input type="checkbox"/>	<input checked="" type="checkbox"/>	<input checked="" type="checkbox"/>	<input checked="" type="checkbox"/>	<input checked="" type="checkbox"/>	<input checked="" type="checkbox"/>	<input type="checkbox"/>
ผ้าเนื้อบาง		<input type="checkbox"/>	<input checked="" type="checkbox"/>	<input checked="" type="checkbox"/>	<input checked="" type="checkbox"/>	<input type="checkbox"/>	<input checked="" type="checkbox"/>	<input type="checkbox"/>	<input checked="" type="checkbox"/>	<input checked="" type="checkbox"/>	<input type="checkbox"/>	<input checked="" type="checkbox"/>	<input checked="" type="checkbox"/>	<input checked="" type="checkbox"/>
เครื่องนอน		<input type="checkbox"/>	<input checked="" type="checkbox"/>	<input checked="" type="checkbox"/>	<input checked="" type="checkbox"/>	<input type="checkbox"/>	<input checked="" type="checkbox"/>	<input type="checkbox"/>	<input checked="" type="checkbox"/>	<input checked="" type="checkbox"/>	<input type="checkbox"/>	<input checked="" type="checkbox"/>	<input checked="" type="checkbox"/>	<input checked="" type="checkbox"/>
ซักประหยัด		<input checked="" type="checkbox"/>	<input type="checkbox"/>	<input checked="" type="checkbox"/>	<input checked="" type="checkbox"/>	<input type="checkbox"/>	<input checked="" type="checkbox"/>	<input checked="" type="checkbox"/>	<input checked="" type="checkbox"/>	<input type="checkbox"/>	<input checked="" type="checkbox"/>	<input checked="" type="checkbox"/>	<input checked="" type="checkbox"/>	<input checked="" type="checkbox"/>
คราบ				<input type="checkbox"/>		<input type="checkbox"/>	<input checked="" type="checkbox"/>	<input type="checkbox"/>	<input type="checkbox"/>	<input checked="" type="checkbox"/>	<input checked="" type="checkbox"/>	<input checked="" type="checkbox"/>	<input checked="" type="checkbox"/>	<input type="checkbox"/>
ล้างถังซัก														
ล้างผ้า ปั่นหมาด		<input type="checkbox"/>	<input checked="" type="checkbox"/>	<input checked="" type="checkbox"/>		<input type="checkbox"/>	<input checked="" type="checkbox"/>	<input type="checkbox"/>	<input checked="" type="checkbox"/>	<input checked="" type="checkbox"/>	<input type="checkbox"/>	<input checked="" type="checkbox"/>	<input checked="" type="checkbox"/>	<input type="checkbox"/>
ปั่นหมาด									<input type="checkbox"/>	<input checked="" type="checkbox"/>	<input checked="" type="checkbox"/>	<input type="checkbox"/>	<input type="checkbox"/>	<input type="checkbox"/>

หมายเหตุ

- ตัวเลือกที่เครื่องซักผ้าตั้งค่าไว้
- ตัวเลือกที่สามารถเลือกใช้ได้

3.4 ตัวเลือกเสริม

ปุ่มเลือก ระดับน้ำ

เลือกระดับน้ำโดยกดที่ปุ่ม Water Level ควรใช้น้ำเท่าที่จำเป็น ให้เหมาะสมกับปริมาณผ้าที่คุณต้องการซัก

ดูรายละเอียดในตารางหน้า 50



รายละเอียดการวินิจฉัยปัญหาน้ำล้นจะถูกอธิบายไว้ในหน้า 68 คุณควรศึกษาข้อมูลเหล่านี้ ถ้าน้ำล้นจากเครื่องท่วมพื้นห้อง

จอแสดงผลจะแสดงรหัส “E30” และคุณจะได้ยินเสียงบีบดังต่อเนื่องเพื่อแจ้งปัญหาให้คุณทราบ

ปุ่มเลือก แช่วผ้า

ตัวเลือกนี้ช่วยให้คุณสามารถแช่วผ้าที่สกปรกมาก ก่อนเริ่มซักจริงได้ ตั้งค่าโดย กดปุ่ม Soak Time เพื่อเลือกเวลาการแช่วผ้า

ตัวเลือกนี้ช่วยให้คุณสามารถแช่วผ้าที่สกปรกมาก ก่อนเริ่มซักจริงได้ ตั้งค่าโดย กดปุ่ม Soak Time เพื่อเลือกเวลาการแช่วผ้า

ผ้าเครื่องจะดองปิด ฟังก์ชันการแช่วผ้าจึงจะทำงาน เครื่องจะทำการซักเป็นเวลาสั้นๆ ซึ่งในช่วงเวลาอื่นๆ เครื่องจะไม่ทำงานและปล่อยให้ผ้าแช่อยู่ในเครื่อง

ปุ่มเลือก ล้างผ้า

กดปุ่ม Rinse เพื่อเลือกรูปแบบการล้างผ้าสำหรับโปรแกรมการซัก โดยปกติเครื่องจะตั้งค่าการล้างผ้าที่ระดับล้างปกติ

มีตัวเลือกการล้างผ้าให้เลือก 4 แบบได้แก่ พิเศษ, ปกติ, ต่วน และประหยัด

- Extra rinse (พิเศษ), เครื่องจะเติมน้ำ 2 รอบ เพื่อทำการล้างผ้า 2 รอบ
- Regular rinse (ปกติ), เครื่องจะเติมน้ำ 1 รอบ เพื่อทำการล้างผ้า 1 รอบ

- Fast rinse (ต่วน), เครื่องจะฉีดน้ำเพื่อล้างผ้า 3 รอบ
- Eco (ประหยัด) เครื่องจะฉีดน้ำเพื่อล้างผ้า 4 รอบ

การล้างน้ำแบบ Eco ทำงานอย่างไร ?

เมื่อใช้การล้างแบบ Eco เครื่องจะฉีดน้ำเข้าไปในถังซักเป็นจังหวะ หลังจากฉีดจังหวะหนึ่งถึงซักจะหมุนเพื่อบิดให้ผ้าที่ล้างผงซักฟอกไหลออกจากเสื้อผ้า

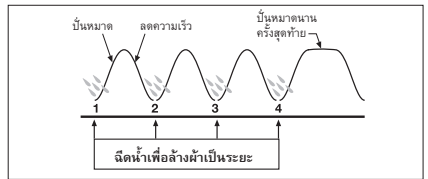

รอบการล้างน้ำประกอบด้วย การฉีดน้ำไม่เกิน 4 จังหวะตามด้วยการปั่นสั้นๆ เครื่องจะเข้าสู่รอบการทำงานดังกล่าวหลายรอบ ขึ้นกับโปรแกรมการซักที่เลือก

จากนั้นจบด้วยการปั่นครั้งสุดท้ายที่ใช้เวลานานเพื่อปั่นน้ำออกจากเสื้อผ้าและสิ้นสุดโปรแกรมการซักทั้งหมด

หมายเหตุ:

- เมื่อเปรียบเทียบแล้ว การล้างน้ำแบบ Regular จะใช้น้ำน้อยกว่ามาก
- ในการล้างแบบ Regular เครื่องจะเติมน้ำจนถึงระดับน้ำที่เลือกไว้ ถึงซักจะหมุนและระบายน้ำที่ล้างผ้าออกจากถังระบาย
- การล้างแบบ Extra เป็นตัวเลือกพิเศษสำหรับผู้ที่เป็นภูมิแพ้ การล้างแบบนี้จะเป็นการล้างน้ำเป็นจำนวน 2 ครั้ง เพื่อให้แน่ใจว่าได้ล้างผงซักฟอกออกจากผ้าจนหมด
- การล้างแบบ Eco และ Fast ไม่ได้ถูกออกแบบมาให้ใช้กับน้ำยาปรับผ้านุ่ม

- เลือกการล้างแบบ “Regular” หากคุณใช้น้ำยาปรับผ้านุ่ม
- การล้างแบบ Regular ช่วยรับรองว่า การจ่ายน้ำยาปรับผ้านุ่มนั้น เป็นไปอย่างถูกต้องและถูกล้างออกจากเสื้อผ้าอย่างทั่วถึงระหว่างขั้นตอนการล้างน้ำ



ปุ่มเลือก ปั่นหมาด

เลือกตัวเลือกนี้เพื่อเลือกรอบการปั่นหมาดหรือไม่ปั่นหมาด ที่ต่างจากที่เครื่องซักผ้ากำหนดให้

ความเร็วรอบของแต่ละระดับมีดังนี้:

- สูง, ประมาณ 700 รอบต่อนาที ;
- กลาง, ประมาณ 650 รอบต่อนาที ;
- ต่ำ, ประมาณ 550 รอบต่อนาที ;
- ไม่ปั่นหมาด, 0 รอบต่อนาที.

ตั้งเวลาจบ (เวลาจบการทำงาน) (ระบบสัมผัส)

ก่อนที่คุณจะเริ่มดำเนินการทำงานของโปรแกรม ตัวเลือกนี้ช่วยให้คุณสามารถกำหนดเวลาจบของการทำงานได้ โดยคุณสามารถกำหนดได้ตั้งแต่ 1 ชั่วโมง ไปจนถึง 20 ชั่วโมง (ขึ้นอยู่กับโปรแกรมที่เลือก)

i **ข้อชี้แนะ:** ถ้าหากระยะเวลาการทำงานของโปรแกรมที่เลือกมีระยะเวลานานกว่า 3 ชม. เวลาที่เลือกได้ของฟังก์ชันนี้ จะเลือกได้จาก 4 ชม. ขึ้นไป



สัมผัสปุ่ม “Delay End” เลือกระยะเวลาที่ต้องการจะแสดงผลจะแสดงเวลาที่คุณเลือกเป็นชั่วโมงและไฟแอลอีดีที่เกี่ยวข้องจะสว่าง

i ให้เลือกตัวเลือกนี้หลังจากที่คุณทำการเลือกโปรแกรมการทำงานเสร็จสิ้นแล้ว และก่อนสัมผัสปุ่ม Start/Pause

ยกตัวอย่างเช่น หากระยะเวลาการทำงานของโปรแกรมที่เลือกเท่ากับ 3.20 ชม. และคุณเลือกตั้งเวลาจบการทำงาน (Delay End) เป็น 6 ชม. ซึ่งหมายความว่าเครื่องจะทำงานเสร็จสิ้นภายในระยะเวลา 6 ชม. (ดังอธิบายในแผนภาพ)

หลังจากเลือกระยะเวลาของหน่วงเวลาจบการทำงาน (Delay End) ให้กดปุ่ม  “เริ่ม/หยุด” เพื่อเริ่มการทำงาน เครื่องจะเริ่มนับเวลาถอยหลังและอัปเดตเวลานบนจอแสดงผลในแต่ละชั่วโมง จนกว่าจะถึงเวลาเริ่มต้นของโปรแกรมที่เลือก

หากคุณสามารถเริ่มหน่วงเวลาไปแล้ว (สัมผัสปุ่ม  “เริ่ม/หยุด” แล้ว) และคุณต้องการที่จะยกเลิกหรือปรับเปลี่ยนเวลา ให้ปฏิบัติตามนี้ :

- หยุดการทำงานเครื่องชั่วคราว โดยสัมผัสปุ่ม  “เริ่ม/หยุด”
- ยกเลิกหน่วงเวลา โดยสัมผัสที่ปุ่ม Delay End ให้เวลาเปลี่ยนเป็น “ ”; หรือสัมผัสปุ่มนี้อีกครั้งเพื่อเลือกหน่วงเวลาใหม่ที่ต้องการ
- สัมผัสปุ่ม  “เริ่ม/หยุด” เพื่อให้เครื่องทำงาน

ปุ่ม “เริ่ม/หยุด”

ในการเริ่มการทำงานของโปรแกรมที่เลือก ให้กดปุ่ม “Start/Pause”

ถ้าคุณเริ่มการทำงานของเครื่องไปแล้ว และหากต้องการหยุดด้วยเหตุผลใดก็ตาม ให้กดปุ่ม “Start/Pause” เพื่อเข้าสู่โหมด “หยุดชั่วคราว”



หากต้องการเริ่มโปรแกรมการซักต่อจากตำแหน่งที่หยุดไว้ ให้กดปุ่ม “Start/Pause” อีกครั้ง

i ถ้าฝาเครื่องถูกเปิดออกระหว่างการทำงาน เครื่องจะเข้าสู่โหมดหยุดชั่วคราว (PAUSE) และที่จอแสดงผลจะแสดงไอคอน “ ” หลังจากปิดฝาแล้ว ให้กดปุ่ม เริ่ม/หยุด (Start/Pause) บนแผงควบคุมการทำงาน เพื่อให้เครื่องเริ่มโปรแกรมทำงานใหม่



3.5 การตั้งค่าการทำงาน



ตัวเลือก ระบบล๊อคป้องกันเด็ก

เครื่องมีระบบล๊อคปุ่มแผงควบคุม เพื่อป้องกันการกดเล่นของเด็กขณะที่คุณไม่ได้อยู่ที่เครื่อง โดยคุณไม่ต้องคอยกังวลว่าเด็กอาจได้รับบาดเจ็บหรือทำให้เกิดความเสียหายจากการเล่นกับเครื่อง

 ให้ตั้งค่าตัวเลือกนี้หลังจากกดปุ่ม  (เริ่ม/หยุด)

ปฏิบัติตามขั้นตอนดังต่อไปนี้ :

- **เปิด** ใช้งานฟังก์ชันนี้ โดยสัมผัสที่ปุ่ม “ล๊อค  ” ค้างไว้ประมาณ 2 วินาที จนกระทั่งจอแสดงผลแสดงสัญลักษณ์ “  ”

 หากมีการกดปุ่มใดๆ ขณะที่ฟังก์ชันนี้ทำงาน สัญลักษณ์ “  ” และ “ --- ” จะกระพริบที่จอแสดงผล 3 ครั้งพร้อมเสียงเตือน

 **ปุ่มทั้งหมดจะถูกล๊อค** คุณต้องทำการยกเลิกการล๊อคปุ่มเพื่อให้สามารถกดใช้งานเครื่องได้อีกครั้ง

- **ปิด** ใช้งานฟังก์ชันนี้ โดยกดปุ่มเดิมอีกครั้ง จนกระทั่งสัญลักษณ์ “  ” ดับไป

การเปิด/ปิด เสียงเตือนเมื่อสิ้นสุดโปรแกรมการทำงาน

การตั้งค่านี้ช่วยให้คุณสามารถปิดเสียงเตือนของเครื่องซักผ้า หลังจากโปรแกรมสิ้นสุดการทำงาน ตัวอย่างเช่น หากคุณตั้งโปรแกรมซักผ้าก่อนที่คุณจะเข้านอน และโปรแกรมจะสิ้นสุดการทำงานอีกประมาณ 1 ชั่วโมง หากคุณเปิดเสียงเตือนนี้แล้ว เครื่องจะไม่ส่งเสียงเตือนรบกวนคุณหลังจบการทำงานตลอดทั้งคืน

 **สัญญาณเตือนการทำงานผิดพลาดของเครื่องจะไม่ถูกปิดด้วยการตั้งค่านี้**

- ปิดเสียงเตือน โดยกดปุ่ม “ระดับน้ำ” และ “แช่ผ้า” พร้อมกัน ค้างไว้ประมาณ 3 วินาที จอแสดงผลจะแสดงสัญลักษณ์ $20F$ พร้อมเสียงเตือน
- เปิดเสียงเตือนโดยกดปุ่มเดิมทั้งสองอีกครั้ง นานประมาณ 3 วินาที จอแสดงผลจะแสดงสัญลักษณ์ $20A$ พร้อมเสียงเตือน

4. การใช้งานประจำวัน

4.1 การเปิดเครื่องซักผ้า

1. เสียบปลั๊กของเครื่องเข้ากับเต้ารับ
2. เปิดก๊อกน้ำ

4.2 ใส่ผ้าลงในเครื่องซักผ้า

ขณะใส่ผ้าลงในเครื่อง โปรดปฏิบัติตามคำแนะนำ 4 ข้อดังต่อไปนี้:

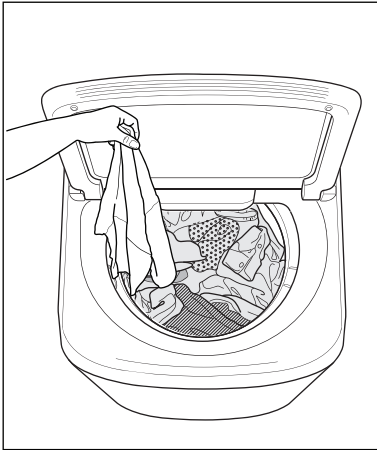

1. เสื้อผ้าจะต้องกระจายตัวอย่างสม่ำเสมอ ครอบคลุมแกนซัก เพื่อประสิทธิภาพในการซักที่ดีที่สุด ให้ใส่เสื้อผ้าขนาดเล็กลงก่อนตามด้วยเสื้อผ้าขนาดใหญ่
2. เสื้อผ้าจะต้องไม่พันรอบถัง
3. ห้ามใส่เสื้อผ้าในเครื่องมากกว่าปริมาณที่กำหนด เสื้อผ้าจะต้องเคลื่อนไหวได้ในระหว่างการซัก
4. หากซักผ้าผืนใหญ่ ไม่ควรบรรจุเกินสามหรือสี่ชิ้น เช่น ผ้าปูที่นอน ส่วนผ้าที่สมควรเป็นผ้าผืนเล็ก การผสมเสื้อผ้าขนาดเล็กและใหญ่รวมกันจะซักได้สะอาดกว่าการใส่แต่เสื้อผ้าชิ้นใหญ่

4.3 การเติมสารซักฟอก/ฟอกขาว

การเติมผงซักฟอก,
น้ำยาซักฟอก/ สารฟอกขาว

1. ดึงช่องเติมสารซักฟอกออกมา

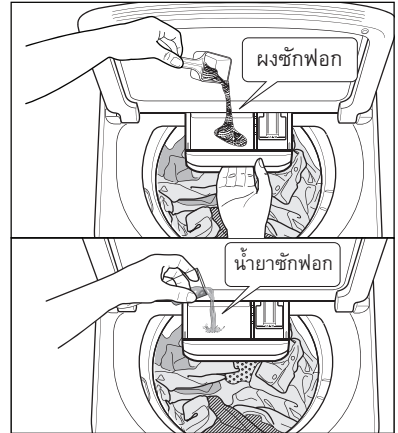

2. ใช้ปริมาณผง/น้ำยาซักฟอกให้เหมาะสม โดยปฏิบัติตามคำแนะนำบนบรรจุภัณฑ์
3. เทสารซักฟอกลงในช่องเติมสารซักฟอก
4. ดันช่องเติมสารซักฟอกเข้าตำแหน่งเดิม

การเติมน้ำยาซักผ้า (ทางเลือก)

สามารถเติมได้สองวิธีดังนี้

- เทลงบนผ้าโดยตรง



1. ใช้ปริมาณน้ำยาซักผ้าให้เหมาะสม โดยปฏิบัติตามคำแนะนำบนบรรจุภัณฑ์
2. ผสมน้ำยาซักผ้ากับน้ำหนึ่งลิตร
3. เทน้ำยาซักผ้าที่ผสมแล้วลงบนผ้าที่จะซัก

i หากคุณใช้น้ำยาซักผ้า ให้ปฏิบัติตามนี้:

- อย่าใช้น้ำยาซักผ้าที่เป็นเจลหรือเหนียวข้น

4.4 การเติมน้ำยาปรับผ้านุ่ม

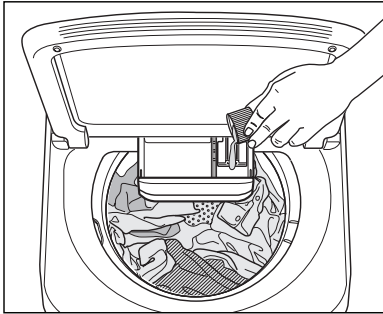

1. ใช้ปริมาณน้ำยาปรับผ้านุ่มให้เหมาะสม โดยปฏิบัติตามคำแนะนำบนบรรจุภัณฑ์
2. เติมน้ำยาปรับผ้านุ่มลงในช่องเติมน้ำยาปรับผ้านุ่ม

! อย่าทำน้ำยาปรับผ้านุ่มหกบนผ้า เพราะอาจทำให้เกิดคราบ

3. ถ้าคุณใช้น้ำยาปรับผ้านุ่ม คุณจะต้องเลือกตัวเลือกการล้างแบบ “ปกติ” เพราะการล้างแบบ “ด่วน” อาจไม่สามารถล้างน้ำยาออกได้หมด

i คำแนะนำ

- อย่าเติมน้ำยาปรับผ้านุ่มเกินเครื่องหมาย “MAX” ที่ช่องเติมน้ำยาปรับผ้านุ่ม
- หากใช้น้ำยาปรับผ้านุ่มชนิดเข้มข้น แนะนำให้เจือจางด้วยน้ำก่อนเติม
- ปิดฝาทิ้งให้น้ำยาเบาๆ
- อาจมีคราบตกค้างของสารซักฟอกและน้ำยาปรับผ้านุ่มที่ตกค้างน้ำยา แนะนำให้ทำความสะอาดเป็นประจำเพื่อจัดการตกค้าง
- ตัวเลือกการล้างแบบ ด่วน และประหยัด ไม่ได้ถูกออกแบบมาเพื่อใช้กับน้ำยาปรับผ้านุ่ม

4.5 การเติมสารฟอกขาว

สารฟอกขาวช่วยขจัดคราบที่ติดแน่น รอยสกปรกที่ล้างออกยาก และช่วยฆ่าเชื้อแบคทีเรีย

แบบออกซิเจน

โดยทั่วไปจะเป็นสารฟอกขาวชนิดผง ให้ผสมสารฟอกขาวปริมาณที่จำเป็นกับน้ำ จากนั้นเติมลงในช่องเติมสารฟอกขาวที่บริเวณด้านบนของถังซักภาพที่แสดงด้านล่าง โดยให้เติมน้ำยาในชั้นตอนระหว่างที่เครื่องกำลังเติมน้ำและมีน้ำอยู่ในถังซักปริมาณหนึ่งแล้ว

แบบคลอรีน

สารฟอกขาวชนิดนี้ไม่ควรผสมกับผงซักฟอก ให้ผสมสารฟอกขาวกับน้ำตามคำแนะนำบนบรรจุภัณฑ์

หากต้องการแช่ผ้าด้วยสารฟอกขาวให้ปฏิบัติดังนี้:

1. หมุนลูกบิดเลือกโปรแกรมการซักไปที่ตำแหน่ง **EverydayCare 60**
2. กดปุ่ม Start/Pause เพื่อเริ่มเติมน้ำ
3. เหน้าที่ผสมสารฟอกขาว ลงในช่องด้านบนของถังซัก ในระหว่างที่เครื่องกำลังเติมน้ำ และมีน้ำอยู่ในถังซักบ้างแล้วดังภาพด้านล่าง



4. รอให้เครื่องทำการซักเป็นเวลาสองสามนาที จากนั้นปล่อยให้เครื่องแช่ผ้าตามระยะเวลาที่ต้องการ โดยกดปุ่ม Start/Pause เพื่อหยุดเครื่องชั่วคราว
5. เมื่อข่าวสารฟอกขาวจนถึงเวลาที่ต้องการแล้ว ให้หมุนปุ่มเลือกโปรแกรมไปที่ Rinse | Spin (ล้างผ้าและปั่นหมาด) จากนั้นให้กดปุ่ม Start/Pause เพื่อระบายน้ำผสมสารฟอกขาวออกจากถังซัก

4.6 การตั้งโปรแกรมการซัก

1. กดปุ่ม เปิด/ปิด  จากนั้นหมุนลูกบิดเลือกโปรแกรมไปยังโปรแกรมที่ต้องการ
 - เครื่องซักผ้าของคุณจะอยู่ในโหมดสแตนด์บายและพร้อมซักผ้าของคุณ
 - ไฟแจ้งสถานะที่เกี่ยวข้องจะติดสว่างขึ้น
 - เสียงเตือนจะดังขึ้น
 - สามารถหมุนลูกบิดเลือกโปรแกรมตามเข็มหรือทวนเข็มนาฬิกาก็ได้
 - หากคุณเลือกโปรแกรมซักแล้ว โปรแกรมที่เลือกจะอยู่ในตำแหน่งดังกล่าวตลอดรอบการซักผ้า
 - จอแสดงผลจะแสดงระยะเวลาการทำงานของโปรแกรมนั้น

ถ้าการตั้งค่าบนแผงควบคุมเป็นค่าที่คุณต้องการ ให้กดปุ่ม Start/Pause เพื่อเริ่มการซักได้เลย

2. ถ้าคุณต้องการซักผ้าด้วยฟังก์ชันอื่นนอกเหนือจากที่เครื่องกำหนดไว้ ให้กดปุ่มระดับน้ำ (Water Level), ระยะเวลาแช่ผ้า (Soak), ล้างน้ำ (Rinse) และปั่นหมาด (Spin) เพื่อตั้งค่าเอง

หมายเหตุ:

สามารถรวมฟังก์ชันต่างๆ เข้าด้วยกันได้ ทั้งนี้ขึ้นอยู่กับโปรแกรมที่เลือก

เมื่อกดปุ่มเหล่านี้ ไฟแจ้งสถานะที่เกี่ยวข้องจะสว่างขึ้น

3. ถ้าต้องการกำหนดเวลาสิ้นสุดของโปรแกรมการทำงาน ให้กดปุ่ม “Delay End” (ตั้งเวลาจบ) เพื่อเลือกระยะเวลาที่ต้องการ

4.7 การเริ่มโปรแกรม

ในการเริ่มโปรแกรมซัก ให้กดปุ่ม Start/Pause ระยะเวลาของการซักจะปรากฏขึ้นบนจอแสดงผล ซึ่งเป็นเวลาเริ่มต้น

หมายเหตุ:

เมื่อคุณเลือกโปรแกรม ล้างผ้า 1 ปั่นหมาด (Rinse | Spin) เครื่องจะมีการหน่วงเวลาอย่างน้อย 2 นาที ก่อนเครื่องจะเริ่มปั่นหมาด

ระยะเวลาหน่วงนี้เป็นช่วงที่เครื่องกำลังระบายน้ำ เพื่อให้แน่ใจว่าถังซักไม่มีน้ำอยู่ ซึ่งเป็นสิ่งจำเป็นก่อนเริ่มการปั่นหมาด ความปลอดภัยและเพื่อปกป้องเครื่องซักผ้า

แม้ว่าคุณจะบรรจุผ้าเปียกลงในถังซักที่ไม่มีน้ำ เครื่องจะยังระบายน้ำออกก่อนการปั่นหมาดเสมอ เพื่อความปลอดภัยและเพื่อป้องกันไม่ให้เครื่องซักผ้าเสียหาย

4.8 การหยุดการทำงาน

ถ้าคุณเริ่มการซักผ้าไปแล้ว และต้องการหยุดด้วยเหตุผลใดก็ตาม ให้กดปุ่ม “เริ่ม/หยุด” เพื่อเข้าสู่โหมดหยุดชั่วคราว เวลาที่จอแสดงผลจะกระพริบและไฟแอลอีดีที่ปุ่ม “เริ่ม/หยุด” เริ่มกระพริบ

กดปุ่ม Start/Pause อีกครั้ง โปรแกรมการซักผ้าจะดำเนินต่อไป

4.9 การเปลี่ยนโปรแกรมการซัก

สามารถเปลี่ยนโปรแกรมได้ก็ต่อเมื่อปิดการทำงาน ของเครื่องแล้วเท่านั้น

- กดปุ่ม “เปิด/ปิด” เพื่อยกเลิกการทำงานของโปรแกรมและปิดเครื่อง

- กดปุ่ม “เปิด/ปิด” อีกครั้งเพื่อเปิดเครื่อง

ตอนนี้คุณสามารถเลือกโปรแกรมใหม่และเลือกตัวเลือกเสริมใหม่ที่ต้องการได้แล้ว, หลังจากนั้นกดปุ่ม “เริ่ม/หยุด” เพื่อเริ่มโปรแกรมใหม่

4.10 การเปลี่ยนค่าตัวเลือก

คุณสามารถเปลี่ยนตัวเลือกได้บางค่าเท่านั้น หลังจากเริ่มโปรแกรมการซักไปแล้ว

1. กดปุ่ม Start/Pause เพื่อเข้าสู่โหมดหยุดชั่วคราว
2. เปลี่ยนตัวเลือก
3. กดปุ่ม Start/Pause อีกครั้ง โปรแกรมการซักผ้าจะดำเนินต่อไป

4.11 เมื่อสิ้นสุดโปรแกรม

- เครื่องซักผ้าจะหยุดโดยอัตโนมัติ
- จอภาพจะแสดง “End” กระพริบและส่งเสียงบีบยาวๆ 3 ครั้งติดกัน
- กดปุ่ม เปิด/ปิด เพื่อปิดเครื่อง
- นำเสื้อผ้าออกจากเครื่อง ตรวจสอบให้แน่ใจว่าถึงชักว่างเปล่า
- เปิดฝาทิ้งไว้เพื่อระบายความชื้นและกลิ่นต่างๆ
- ปิดก๊อกน้ำ
- ถอดปลั๊ก



หากสัญลักษณ์ “” แสดงที่จอแสดงผลและกระพริบ จะเกิดหลังจากการใช้งานเครื่องซักผ้ามาระยะเวลาหนึ่ง สัญลักษณ์นี้แสดงถึงการเตือนให้คุณทำความสะอาดตัวกรองใยผ้า

5. คำแนะนำในการซัก

คำแนะนำในการซักผ้านี้ ใช้สำหรับการซักผ้า ในกรณีทั่วไป คุณจะได้รับผลการซักที่ดี เมื่อ ปฏิบัติตามคำแนะนำเหล่านี้

อย่างไรก็ตาม เนื่องจากความหลากหลาย ของชนิดผ้า, ระดับความสกปรก, ผงซักฟอกที่ใช้, และการตั้งค่าโปรแกรมการซัก

จากเหตุผลข้างต้นคุณอาจพบว่า เสื้อผ้านั้นไม่ได้รับ การซักทำความสะอาดอย่างสมบูรณ์แบบ ตัวอย่างเช่น ถ้ายังพบผงซักฟอกตกค้างหรือ สิ่งสกปรกอยู่บนเสื้อผ้างบางชิ้น โปรดศึกษารายละเอียดได้ในหัวข้อ “สิ่งสกปรกที่ตกค้างบนผ้า ที่ซักแล้ว”

เมื่อทำความคุ้นเคยกับเครื่องซักผ้าแล้ว คุณจะ เรียนรู้ได้เองว่าการตั้งค่าโปรแกรม ผงซักฟอก และ ปริมาณผ้าที่เหมาะสมสำหรับผ้าและคราบ สกปรกแต่ละชนิดเป็นอย่างไร

5.1 การคัดแยกผ้าในการซักแต่ละครั้ง



- เสื้อผ้าในการซักแต่ละรอบควรเป็นผ้าที่ใช้รูปแบบการซักแบบเดียวกัน เช่น คุณไม่ควรซักผ้าที่บอบบางร่วมกับเสื้อผาใส่ทำงานที่สกปรกมากๆ
- ควรแยกผ้าที่สีติดทนออกจากผ้าที่สีตกง่าย การมีความรู้เกี่ยวกับผ้าชนิดต่างๆ และความสกปรกของผ้า จะช่วยให้คุณเลือกโปรแกรมการซักที่เหมาะสมได้ดียิ่งขึ้น
- ผ้าบางชนิดติดขุยผ้าได้ง่าย และสามารถดูดเอาขุยผ้า สิ่งสกปรก และสีจากผ้าอื่นๆ ซึ่งเกิดขุยผ้าได้ง่าย ตัวอย่างเช่น:

ผ้าที่ติดขุยได้ง่าย	ผ้าที่เกิดขุย
- ผ้าลูฟฟูก	- ผ้าขนหนู
- โยสังเคราะห์	- ผ้าอ้อม
- ผ้าอัดกลีบถาวร	- ผ้ากำมะหยี่/ ไหมพรม

i หมายเหตุ:

- แยกผ้าที่ติดขุยง่ายออกจากผ้าที่ทำให้เกิดขุยอย่างซักพร้อมกัน
- ห้ามซักผ้าสีพร้อมกับผ้าขาว ผ้าขาวอาจจะ “โดนสีตก” ระหว่างการซัก
- ผ้าสีอาจมีสีตกในน้ำเมื่อซักครั้งแรก ดังนั้นควรแยกซักต่างหาก
- **!** ข้อมูลสำคัญ!
ตรวจสอบให้แน่ใจว่าไม่มีวัตถุโลหะติดกับเสื้อผ้า (เช่น คลิปหนีบผม, เข็มกลัด, เข็มหมุด)
- ติดกระดาษคลุมปกหมอน, รูดซิปปิด, เกี่ยวตะขอ และกลัดกระดุมให้เรียบร้อย

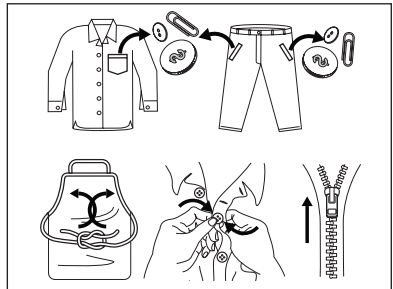

- ผูกสายรัดหรือเข็มขัดที่มีความยาวให้เรียบร้อย
- ตรวจสอบที่ติดแน่นออกก่อนซักเครื่อง
- ใช้น้ำยาทำความสะอาดพิเศษหรือครีม ขจัดคราบป้ายบริเวณที่สกปรกมากๆ เพื่อทำความสะอาดก่อนซัก
- ผ้าบางชนิดดูแลเป็นพิเศษ

- การซักชุดชั้นใน, ถุงน่อง และผ้าเนื้อบางให้ใส่ใน ถุงซัก ซึ่งสามารถหาซื้อได้ตามห้างสรรพสินค้า

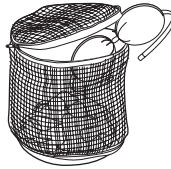

- ถอดตะขอหรือผูกไว้ในกระเป๋าทะกร้อ สำหรับซักผ้า

5.2 สเปรย์ทำความสะอาดก่อนซักและน้ำยาขจัดคราบ



คำเตือน!

สเปรย์ทำความสะอาดก่อนซักและน้ำยาขจัดคราบ อาจทำให้ชิ้นส่วนที่เป็นพลาสติกบนเครื่องซักผ้าเสียหาย

ใช้สเปรย์ทำความสะอาดก่อนซักและน้ำยาขจัดคราบ ให้อยู่ห่างจากเครื่องซักผ้าของคุณ

5.3 ผงซักฟอก

การเลือกผงซักฟอกที่เหมาะสมนั้นเป็นปัจจัยสำคัญในการซักผ้าให้สะอาด การใช้ผงซักฟอกในปริมาณที่เหมาะสมยังช่วยลดความเสี่ยงการเกิดสารตกค้างและช่วยปกป้องสภาพแวดล้อม

แม้ผงซักฟอกจะสามารถย่อยสลายด้วยกระบวนการทางชีวภาพได้ แต่ส่วนประกอบของผงซักฟอกก็ยังมีสารเคมีที่อาจส่งผลเสียต่อสิ่งแวดล้อมได้ หากใช้ในปริมาณที่มากเกินไป

การผงซักฟอกที่เหมาะสมนั้น ขึ้นกับชนิดของผ้า (ผ้าที่บอบบาง, ขนสัตว์, ผ้าฝ้าย และอื่นๆ) สีของผ้า อุณหภูมิน้ำและระดับความสกปรก

- อย่าใช้ผงซักฟอกผิดประเภท คุณจะต้องใช้ ผงซักฟอกชนิดฟองน้อย ซึ่งออกแบบมาสำหรับเครื่องซักผ้าฝาหน้าหรือเครื่องซักผ้าแบบประสิทธิภาพสูง เช่น Cold Power สำหรับเครื่องซักผ้าฝาหน้าและเครื่องซักผ้าแบบประสิทธิภาพสูง หรือผงซักฟอกที่มีคำว่า “Matic” กำกับอยู่

- ห้ามใช้ผลิตภัณฑ์ที่มีส่วนผสมของสบู่ในเครื่องซักผ้า
- ห้ามใช้ผงซักฟอกปริมาณมากเกินไป เนื่องจากอาจเกิดฟองในปริมาณมากเกินไป ซึ่งอาจลดความเร็วในการหมุนของเครื่อง ทำให้การล้างน้ำไม่มีประสิทธิภาพ และทำให้มอเตอร์ทำงานหนักระหว่างการปั่นแห้ง
- อย่าใช้ผงซักฟอกน้อยเกินไป เพราะผ้าจะไม่สะอาด ถ้าคุณคิดว่าต้องใส่ผงซักฟอกเพิ่มให้เต็มที่เล็กน้อย เพื่อป้องกันไม่ให้เกิดฟองมากเกินไป

ปริมาณผงซักฟอกที่ใช้

ชนิดและปริมาณผงซักฟอกที่ใช้ขึ้นอยู่กับชนิดของผ้า ปริมาณผ้า ระดับความสกปรก และความกระด้างของน้ำที่ใช้

ความกระด้างของน้ำนั้นมี “ระดับ” ความกระด้างกำหนดไว้ สามารถรับข้อมูลความกระด้างของน้ำในท้องถิ่นของคุณได้จากบริษัทประปา หรือหน่วยงานการประปาในท้องถิ่นของคุณ

ใช้ปริมาณผงซักฟอกตามคำแนะนำของผู้ผลิต

- การใช้ผงซักฟอกน้อยเกินไปจะทำให้: เสื้อผ้าหมอง คราบสกปรกหลุดออกไม่หมด
- การใช้ผงซักฟอกมากเกินไปจะทำให้: เกิดฟองมากเกินไป ประสิทธิภาพการซักน้อยลง และล้างผงซักฟอกออกจากผ้าได้ไม่สะอาด
- ใช้ผงซักฟอกน้อยกว่าปกติถ้า: ซักผ้าในปริมาณน้อย ผ้าสกปรกไม่มาก หรือเกิดฟองมากระหว่างการซัก

5.4 การขจัดคราบ

รอยเปื้อนฝังแน่นอาจไม่สามารถขจัดออกได้ด้วย น้ำและผงซักฟอกเพียงอย่างเดียว ดังนั้นจึง แนะนำให้กำจัดรอยเปื้อนก่อนการซัก

เลือด: รอยเปื้อนใหม่ๆ ให้ล้างด้วยน้ำเย็น สำหรับ คราบเลือดที่แห้งแล้ว ให้แช่ในน้ำผสมผงซักฟอก ชนิดพิเศษค้างคืนไว้ แล้วขัดด้วยสบู่และน้ำ

สีน้ำมัน: ทารอยเปื้อนด้วยน้ำยาขจัดคราบที่มี ส่วนผสมของเบนซิน วางผ้าลงบนผ้านุ่มๆ แล้วซับ รอยเปื้อนเบาๆ หลายๆ ครั้ง

รอยน้ำมันที่แห้งแล้ว: ทารอยเปื้อนด้วยน้ำมันสน วางผ้าลงบนพื้นผิวนุ่มแล้วซับรอยเปื้อนด้วยผ้าฝ้าย โดยใช้ปลายนิ้วมือ

สนิมเหล็ก: ใช้กรดออกซาลิกละลายในน้ำร้อน หรือใช้ผลิตภัณฑ์กำจัดคราบสนิมเหล็กที่ใช้กับ น้ำเย็น ระวังรอยสนิมที่ติดแน่นมานาน เพราะ โครงสร้างเซลลูโลสถูกทำลายไปแล้วและผ้าอาจ เป็นรูได้

คราบเชื้อรา: ใช้น้ำยาฟอกขาวแล้วล้างออก ให้หมด (ใช้กับผ้าขาวและผ้าที่สีไม่ตก เท่านั้น)

หยู: ถูด้วยสบู่เล็กน้อย และใช้น้ำยาฟอกขาว (ใช้กับผ้าขาวและผ้าที่สีไม่ตกเท่านั้น)

ปากกาลูกลื่นและกาว: ทาด้วยอะซิโตน (*) วางผ้าลงบนผ้านุ่มๆ แล้วซับรอยเปื้อน

ลิปสติก: ทาด้วยอะซิโตน (*) แล้วถูรอยเปื้อน ด้วยเหล้า แล้วขจัดรอยเปื้อนตกค้างบนผ้าขาว ด้วยน้ำยาฟอกขาว

ไวน์แดง: แช่ในน้ำผสมผงซักฟอก ล้างด้วยน้ำ เปลาและทาด้วยกรดอะซิติก หรือกรด ซิตริก แล้วล้างออกด้วยน้ำและขจัดรอยเปื้อนที่ยังคง ตกค้างด้วยน้ำยาฟอกขาว

































หมึก: ขึ้นอยู่กับประเภทของหมึก ให้ชุบหมัดผ้า ด้วยอะซิโตน (*) แล้วตามด้วย กรดอะเซติก ขจัดคราบตกค้างบนผ้าขาวโดยใช้น้ำยาฟอกขาว จากนั้นล้างน้ำออกให้ทั่ว

คราบเปื้อนน้ำมันดิน: ขั้นแรกให้ทาด้วยน้ำยา ขจัดคราบ เหล้าหรือเบนซิน แล้วถูด้วยน้ำผสม ผงซักฟอก

(*) อย่าใช้อะซิโตนกับผ้าไหมเทียม

6. สัญลักษณ์สากลสำหรับงานซัก

i สัญลักษณ์เหล่านี้มีแสดงไว้ที่ฉลากผ้า เพื่อช่วยในการพิจารณาวิธีการดูแลผ้าที่ดีที่สุด

<p>ซักผ้าโดยทั่วไป</p>   <p>ซักผ้าเนื้องาง</p>	 <p>อุณหภูมิ ซักได้ สูงสุด 95 °C</p>	 <p>อุณหภูมิ ซักได้ สูงสุด 60 °C</p> 	 <p>อุณหภูมิ ซักได้ สูงสุด 40 °C</p>  	 <p>อุณหภูมิ ซักได้ สูงสุด 30 °C</p> 	 <p>ซักด้วยมือ</p>	 <p>ห้ามซัก</p>
 <p>สารฟอกขาว</p>	 <p>สารฟอกขาวในน้ำเย็น (อุณหภูมิห้อง)</p>			 <p>ห้ามใช้สารฟอกขาว</p>		
 <p>การรีดผ้า</p>	 <p>รีดร้อน สูงสุด 200 °C</p>	 <p>รีดอุ่น สูงสุด 150 °C</p>	 <p>รีดค่อนข้างอุ่น สูงสุด 110 °C</p>	 <p>ห้ามรีด</p>		
 <p>การซักแห้ง</p>	 <p>ซักแห้งได้กับสารละลายทุกชนิด</p>	 <p>ซักแห้งด้วยเพอร์คลอ-อิทิลีน น้ำมันเบนซิน แอลกอฮอล์บริสุทธิ์ R 111 & R 113</p>		 <p>ซักแห้งด้วยน้ำมันเบนซิน แอลกอฮอล์บริสุทธิ์ และ R 113</p>	 <p>ห้ามซักแห้ง</p>	
 <p>การทำให้แห้ง</p>	 <p>ผึ่งราบ</p>	 <p>แขวนบนราว</p>	 <p>แขวนบนไม้แขวนผ้า</p>	 <p>อุณหภูมิ สูง</p>  <p>อุณหภูมิ ต่ำ</p> <p>อบด้วยเครื่องอบผ้า</p>	 <p>ห้ามอบด้วยเครื่องอบผ้า</p>	

7. การดูแลรักษาและทำความสะอาด

เครื่องซักผ้าของคุณสามารถให้อายุการทำงานที่ยาวนานโดยไม่มีปัญหาใดๆ หากปฏิบัติตามคำแนะนำในหัวข้อนี้ คำแนะนำนี้จะแสดงวิธีดูแลเครื่องซักผ้าของคุณ

7.1 สิ่งที่ต้องปฏิบัติหลังจากซักผ้าเสร็จเรียบร้อยแล้ว

1. กดปุ่ม เปิด/ปิด เพื่อปิดเครื่อง
2. ตัดการจ่ายไฟโดยถอดปลั๊กออก
3. ปิดก๊อกน้ำ การทำเช่นนี้ช่วยยืดอายุการใช้งานของท่อน้ำเข้า
4. เปิดฝาเครื่องทิ้งไว้สักครู่ การทำเช่นนี้จะช่วยให้ความชื้นภายในเครื่องระเหยออกไปและระบายกลิ่นที่ตกค้างในเครื่อง

7.2 การทำความสะอาดที่กรองขุยผ้า

ขุยผ้าเกิดจากการสะสมตัวของเส้นด้ายและเส้นใยจากเสื้อผ้า ซึ่งหลุดออกมาจากผ้าระหว่างการซัก เครื่องซักผ้าของคุณจะดักขุยผ้าเหล่านี้ไว้ในที่กรองขุยผ้า คุณควรทำความสะอาดที่กรองขุยผ้าทุกครั้งหลังการซักผ้า

วิธีทำความสะอาดที่กรองขุยผ้า:

1. ถอดตัวกรองใยผ้าออกจากถังซัก

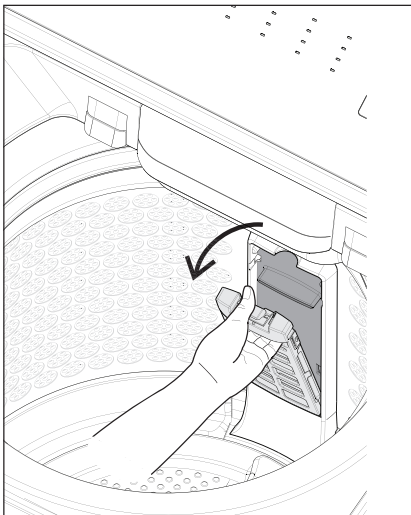

2. เปิดตัวกรองออกตั้งภาพ

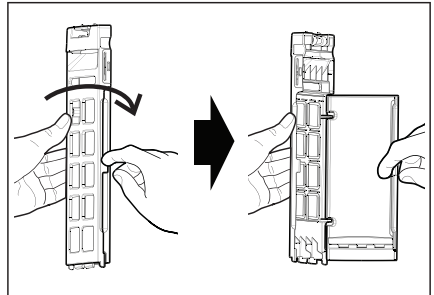

3. ทำความสะอาดตัวกรองใยผ้า โดยเปิดน้ำผ่าน แล้วถูด้วยแปรงสีฟันเพื่อลอกขุยผ้าออก

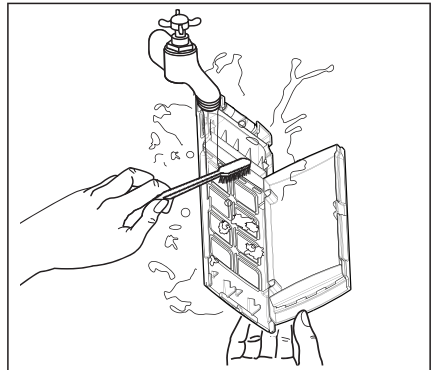

4. ประกอบตัวกรองใยผ้ากลับเข้าที่เก็บ

7.3 การทำความสะอาดที่จ่ายผงซักฟอก

ที่จ่ายผงซักฟอกจำเป็นต้องได้รับการทำความสะอาดเป็นประจำ ควรล้างทุกครั้งหลังการซักผ้า

ดำเนินการดังต่อไปนี้ :

1. นำลิ้นชักเติมสารซักฟอกออกจากช่องเก็บ
ดิ่งลิ้นชักออกมาจนสุดและยกส่วนปลายขึ้น
แล้วดึงออกจากช่องเก็บ

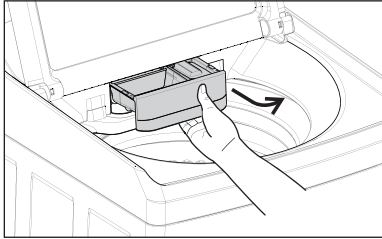

2. เพื่อทำความสะอาดให้ทั่วถึง ให้ดึงชิ้นส่วน
ที่ด้านบนของช่องจ่ายน้ำยาปรับผ้านุ่มออก

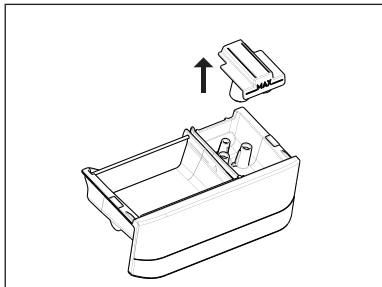

3. ทำความสะอาดลิ้นชักใส่ผงซักฟอกด้วยน้ำและ
แปรง เช่น แปรงสีฟันเก่า

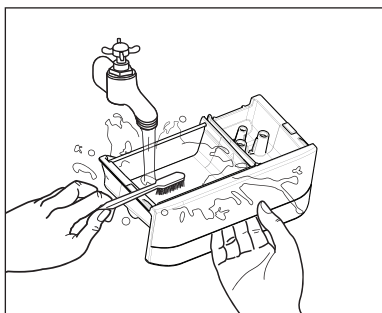

4. ผึ่งที่ใส่ผงซักฟอกให้แห้ง

**7.4 การทำความสะอาดช่องเก็บ
ถาดจ่ายสารซักฟอก**

หลังจากนำถาดจ่ายออก ให้ใช้แปรงเล็กๆ เพื่อทำ
ความสะอาดช่องด้านใน โดยให้แน่ใจว่าผงซักฟอก
ทั้งหมดไม่เหลือเป็นคราบตกค้างที่ด้านบนและ
ที่ด้านล่างของช่อง

ติดตั้งถาดกลับเข้าที่ จากนั้นเปิดใช้งานโปรแกรม
ล้างผ้าโดยไม่ต้องบรรจุผ้าในถังซัก

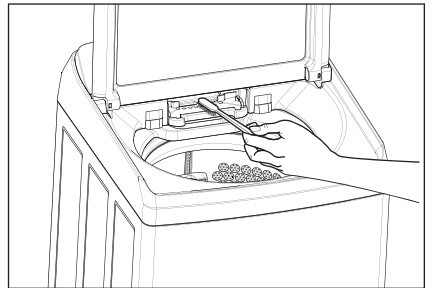

**7.5 การทำความสะอาดตัวกรอง
ที่หน้าเข้า**

หากน้ำกระด้างมากหรือมีคราบหินปูน ตัวกรองที่
ที่หน้าเข้าอาจอุดตันได้ แนะนำให้ทำความสะอาด
เป็นระยะๆ

การทำความสะอาดตัวกรองที่หน้าเข้า:

1. ปิดก๊อกน้ำ
2. หมุนที่หน้าเข้าออกจากก๊อกน้ำ
3. ทำความสะอาดตัวกรองในที่หน้าเข้าด้วยแปรง

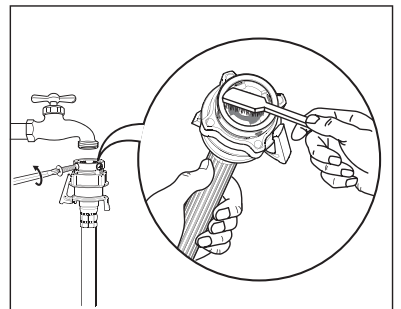

4. หมุนท่อน้ำเข้าด้านหลังเครื่องออก

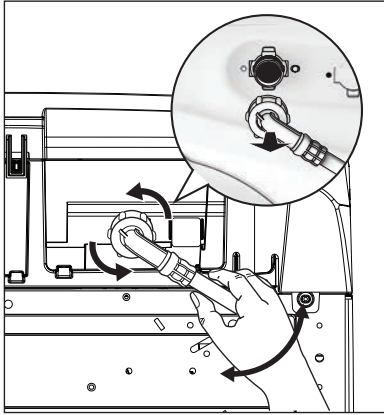

5. ทำความสะอาดตัวกรองที่वालวโดยใช้แปรงที่แข็งหรือผ้าขนหนู

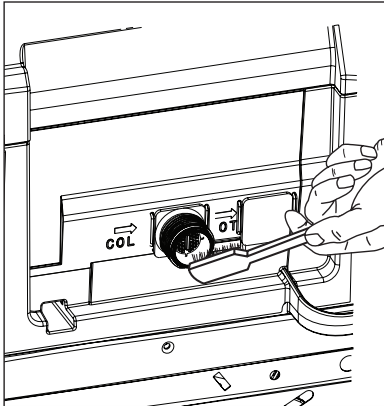

6. ติดตั้งท่อน้ำเข้ากลับเข้าที่ หมุนให้แน่นเพื่อป้องกันน้ำรั่วไหล

7. เปิดก๊อกน้ำ

7.6 การทำความสะอาดเครื่องซักผ้า

ในการทำความสะอาดภายในและภายนอกเครื่องซักผ้า คุณควร:

1. เช็ดพื้นผิวตัวเครื่องด้วยน้ำอุ่น
2. เช็ดให้แห้งด้วยผ้านุ่ม

i ข้อสำคัญ:

ห้าม ใช้ตัวทำละลาย แอลกอฮอล์ สเปรย์ ทำความสะอาด สเปรย์แป็ค น้ำยาขัดโลหะ วัสดุที่กัดกร่อน ยากัดคราบ น้ำยาทำความสะอาดในครัวเรือน ลงบนแผงด้านบนและฝาเครื่องแผงควบคุม หรือชิ้นส่วนอื่นๆ ของเครื่องซักผ้า

7.7 การทำความสะอาดคราบเปื้อนในถังซัก

คราบในถังซักอาจเกิดได้จาก:

- วัตถุที่เป็นโลหะ เช่น กีบติดผม เข็มหมุดและตะปู
- เกลีส
- เหนือไอลจากร่างกายและจารบีจากเสื้อผ้าที่สกปรกสะสมตัวอยู่ด้านบนของถังซัก
- โฟมที่ล้นออกมาระหว่างการซักโดยใช้ผงซักฟอกไม่ถูกต้องหรือใช้มากเกินไป

i ข้อสำคัญ:

ตรวจสอบกระเป๋าต่างๆ ของเสื้อผ้าก่อนบรรจุเสื้อผ้าลงในเครื่องซักผ้า

อย่าทิ้งผ้าเปียก (โดยเฉพาะชุดว่ายน้ำ) ไว้ในถังซักเป็นเวลานานก่อนซัก

วิธีทำความสะอาดถังซักสแตนเลสสตีล:

1. เช็ดด้วยน้ำยาทำความสะอาดสำหรับสแตนเลสสตีล
2. เช็ดคราบมันออกได้โดยใช้ผ้าชุบน้ำยาล้างจานอ่อนๆ และน้ำอุ่น

i ข้อสำคัญ:

ห้ามใช้น้ำยาฟอกขาวหรือแปรงเหล็กในการทำความสะอาดถังซักสแตนเลสสตีล

8. การแก้ไขปัญหา

8.1 ปัญหาที่อาจเกิดขึ้น

ก่อนติดต่อศูนย์ซ่อมเพื่อรับบริการ กรุณาตรวจสอบเครื่องตามที่ระบุไว้ด้านล่างก่อนทุกครั้ง

ถ้าคุณติดต่อศูนย์ซ่อมโดยที่เครื่องไม่ได้เกิดความเสียหาย คุณจะเสียค่าบริการโดยใช้เหตุ

เราคิดค่าบริการในการติดต่อศูนย์ซ่อมทุกครั้ง แม้เครื่องซักผ้าของคุณจะอยู่ในระหว่างการรับประกันก็ตาม ก่อนติดต่อรับบริการจากศูนย์ซ่อม โปรดตรวจสอบตามตารางดังต่อไปนี้

หากตรวจสอบทุกอย่างแล้ว ยังแก้ไขปัญหาไม่ได้ โปรดติดต่อศูนย์บริการใกล้บ้าน

ปัญหา	รหัสที่แสดง	สาเหตุที่เป็นไปได้	วิธีแก้ไข
เครื่องซักผ้าไม่ทำงาน		ยังไม่เปิดเครื่อง	เปิดเครื่องซักผ้า
		ไม่มีการจ่ายไฟจากแหล่งจ่ายไฟ	ตรวจสอบแหล่งจ่ายไฟโดยต่อกับเครื่องใช้อื่นที่ใช้งานได้แน่นอน
	E10	ยังไม่ได้เปิดก๊อกน้ำ	เปิดก๊อกน้ำ
	EFO	เครื่องหยุดเพราะหมุนไม่สมดุล	เปิดฝา จัดผ้าใหม่ แล้วปิดฝา
	Ld	ฝาเครื่องปิดไม่สนิท	ปิดฝาและกดปุ่ม เริ่ม/หยุดชั่วคราว (Start/Pause) เพื่อทำงานต่อ
เครื่องซักผ้ามีผ้าอยู่ในถังแต่ไม่หมุน, ยังมีน้ำอยู่ในถังซัก	EHO	แหล่งจ่ายไฟไม่สม่ำเสมอ	รอกจนกระทั่งแหล่งจ่ายไฟคงที่ เครื่องซักผ้าจะทำงานอัตโนมัติ
	EFO	เสียสมดุลในการปั่น	เปิดฝา จัดผ้าใหม่ แล้วปิดฝา
เครื่องซักผ้ามีผ้าอยู่ในถังแต่ไม่หมุน, ยังมีน้ำอยู่ในถังซัก	Ld	ฝาเครื่องปิดไม่สนิท	ปิดฝาและกดปุ่ม เริ่ม/หยุดชั่วคราว (Start/Pause) เพื่อทำงานต่อ
	E20	ท่อระบายอุดตัน	ตรวจสอบการอุดตันของท่อ รอสักครู่ การซักจะดำเนินต่อ
ไม่มีน้ำเข้าเครื่อง	E10	ยังไม่ได้เปิดก๊อกน้ำ	เปิดก๊อกน้ำ
		ท่อน้ำเข้าอุดตัน	ทำความสะอาดตัวกรอง/แหวนรองที่ก๊อกน้ำ
เครื่องซักผ้าเสียสมดุลหรือสั่นสะเทือนอย่างรุนแรงขณะปั่นผ้า		ตั้งเครื่องซักผ้าบนพื้นไม่เรียบ	ปรับให้เครื่องอยู่ในแนวราบ
	EFO	ยังไม่ได้ปรับขาตั้งเครื่อง	ปรับขาตั้งเครื่องให้แต่ละพื้น
		กระจายผ้าในถังไม่สม่ำเสมอ	กระจายผ้าให้สม่ำเสมอ
น้ำท่วมพื้น		จุดเชื่อมต่อท่อน้ำเข้าชำรุด	ตรวจสอบการเชื่อมต่อที่ก๊อกน้ำและด้านหลังเครื่อง
		จุดเชื่อมต่อท่อระบายน้ำหลวม	ตรวจสอบการเชื่อมต่อที่ด้านหลังเครื่อง

ปัญหา	รหัสที่แสดง	สาเหตุที่เป็นไปได้	วิธีแก้ไข
เสื่อผ้ายังสกปรกหลังจากซักแล้ว		ใส่ผงซักฟอกน้อยเกินไปหรือไม่ใส่	ตรวจสอบผงซักฟอกที่ใช้และซักใหม่อีกครั้ง
		ใส่ผ้าลงซักมากเกินไป	นำเสื่อออกบางส่วนและซักใหม่
		เลือกโปรแกรมการซักไม่ถูกต้อง	เลือกโปรแกรมใหม่และซักอีกครั้ง
มีเสียงขูดขีดขณะปั่น		ลวดของยกทรงหรือสิ่งของบางอย่าง ติดระหว่างถังซักด้านในและด้านนอก	ถ้ามองเห็นสิ่งของได้ ให้ใช้คีบคีบออก ใช้ถุงซักผ้าเมื่อซักครั้งต่อไป
ได้ยินเสียงดัง เสียงคลิก และเสียงอื่น ๆ		ถังซักหมุนเมื่อตอนเริ่มต้นซัก	เป็นเสียงปกติ
		เบรคทำงานเมื่อหยุดถังซักหลังปั่น	เป็นเสียงปกติ

8.2 การแก้ไขปัญหาเมื่อมีรหัสข้อบกพร่องปรากฏขึ้น

ข้อมูลเกี่ยวกับรหัสข้อบกพร่องและคำแนะนำในการติดต่อขอรับบริการซ่อมแซม ถ้าคุณพบปัญหาในการใช้งานเครื่องซักผ้า

ก่อนที่จะติดต่อฝ่ายบริการ โปรดปฏิบัติตามคำแนะนำเหล่านี้ก่อนเสมอ เนื่องจากอาจช่วยแก้ไขปัญหาคงของคุณได้ คุณจะพบคำแนะนำในหัวข้อ “การแก้ไขปัญหา” และตารางด้านล่าง เมื่อเครื่องซักผ้าตรวจพบปัญหาที่ต้องการให้คุณแก้ไข เครื่องจะเตือนให้คุณทราบ

เครื่องจะเตือนให้คุณทราบถึงปัญหานี้โดยแสดงรหัสข้อบกพร่องบนหน้าจอแสดงผลดิจิทัล พร้อมส่งเสียง “บี๊บ”

รายละเอียดของข้อบกพร่องและการดำเนินการแก้ไขที่เหมาะสม แสดงไว้ในตารางต่อไปนี้ :

คำอธิบาย	รหัสที่แสดง	การดำเนินการแก้ไข (โดยสรุป)
ไม่ได้รับการเติมน้ำ	E10	ตรวจสอบให้แน่ใจว่าก๊อกน้ำและตัวกรองท่อไม่มีการอุดตัน กดปุ่ม “Start/Pause” เพื่อเริ่มการซักอีกครั้ง ถ้ายังพบปัญหาอีก ให้ติดต่อศูนย์ซ่อม
น้ำล้นออกจากเครื่อง	E30	ถ้าน้ำล้นออกมายังพื้นห้อง ให้ปิดก๊อกน้ำบนผนัง รอสองสามนาทีเพื่อเช็คปัญหาได้รับการแก้ไขหรือไม่ ถ้ายังเกิดปัญหาอยู่ ให้ติดต่อศูนย์ซ่อม
ปัญหาการระบายน้ำ	E20	รอสองสามนาทีเพื่อเช็คว่ายังพบปัญหาได้รับการแก้ไขแล้วหรือไม่ ถ้ายังเกิดปัญหาอยู่ ให้หยุดเครื่องซักผ้าชั่วคราวโดยกดปุ่ม “Start/Pause” จากนั้นตรวจสอบว่าท่อระบายอุดตันหรือไม่ กดปุ่ม “Start/Pause” เพื่อเริ่มการซักต่อไป ถ้ายังพบปัญหาอีก ให้ติดต่อศูนย์ซ่อม
น้ำลดน้อยลงขณะซัก	E10	ถ้าระดับน้ำในถังซักลดต่ำลงและน้ำเจิ่งนองบนพื้นห้อง ให้หมุนลูกบิดเลือกโปรแกรมไปที่ “Rinse + Spin” จากนั้นกดปุ่ม “Start/Pause” หากปัญหาเกิดขึ้นรุนแรงกว่าเดิม ให้ปิดเครื่องและติดต่อศูนย์ซ่อมหรือกดปุ่ม “Start/Pause” เพื่อซักผ้าต่อไป
ปัญหาเกี่ยวกับระดับน้ำ	E30	รอสักครู่ รหัสข้อผิดพลาดนี้อาจหายไปด้วยตนเอง ถ้าไม่หาย ให้หมุนลูกบิดเลือกโปรแกรมไปที่ “Rinse + Spin” จากนั้นกดปุ่ม “Start/Pause” เพื่อระบายน้ำออกจากถังซัก ถ้ายังคงพบปัญหาอีก ให้ติดต่อศูนย์ซ่อม

รหัสที่ แสดง	คำอธิบาย	ความผิดพลาดที่เป็นไปได้
E50	การทำงานของมอเตอร์มีปัญหา	- มอเตอร์ชำรุด - สายไฟมอเตอร์หรือแผงควบคุมมอเตอร์ชำรุด - บรรจุผ้ามากเกินไป
E60	รีเลย์ของตัวทำความร้อนทำงานผิดพลาด	- เมนบอร์ดชำรุด - กระแสไฟรั่วระหว่างฮีตเตอร์ทำความร้อนกับสายดิน
	กระแสไฟฟ้ารั่วลงกราวด์	- กระแสไฟรั่วระหว่างฮีตเตอร์ทำความร้อนกับสายดิน
	ฮีตเตอร์ขาด, สายไฟฮีตเตอร์ขาด	- ฮีตเตอร์ทำงานผิดพลาด (เทอร์โมฟิวส์ตัด) - สายไฟชำรุด - เมนบอร์ดชำรุด
E70	NTC ทำงานผิดพลาด	- NTC ชำรุด - สายไฟหรือเมนบอร์ดชำรุด
E91	การเชื่อมต่อระหว่างแผงควบคุมกับเมนบอร์ดผิดพลาด	- สายไฟหรือแผงควบคุมชำรุด, เมนบอร์ดชำรุด
E90	ความถี่ไฟฟ้าของแหล่งจ่ายไฟไม่ถูกต้อง	- พาวเวอร์ซัพพลายทำงานผิดพลาดหรือถูกรบกวน - เมนบอร์ดชำรุด
	แรงดันไฟฟ้าของแหล่งจ่ายไฟสูงเกินไป	- พาวเวอร์ซัพพลายทำงานผิดพลาดหรือถูกรบกวน - เมนบอร์ดชำรุด
	แรงดันไฟฟ้าของแหล่งจ่ายไฟต่ำเกินไป	- พาวเวอร์ซัพพลายทำงานผิดพลาดหรือถูกรบกวน - เมนบอร์ดชำรุด
ECO	การขับเคลื่อนของไตรแอดผิดพลาด (ตัวกระตุ้น)	- อุปกรณ์ไหลดของ TY5 ไตรแอดชำรุด (อุปกรณ์ขับเคลื่อน) - สายไฟหรือเมนบอร์ดชำรุด
EFO	ฟองล้น	- ผง/น้ำยาซักฟอกมากเกินไป - ตัวกรองระบายน้ำสกปรกหรืออุดตัน - ท่อระบายน้ำหักงอหรืออุดตัน
	ไหลดในถังไม่สมดุล	- ผ้าในถังหมุนไม่สมดุล

8.3 เสื้อผ้าหมองคล้ำหรือเป็นสีเหลือง

ปัญหา	สาเหตุที่เป็นไปได้	วิธีแก้ไข
เสื้อผ้าหมองคล้ำ	<ul style="list-style-type: none"> • ตั้งเวลาการซักไม่ถูกต้องและใช้ผงซักฟอกน้อยเกินไป ซึ่งอาจทำให้ผงซักฟอกกลับมาติดผ้าใหม่อีกครั้ง • การใช้ผงซักฟอกผิดประเภทหรือใช้ในปริมาณมากเกินไปจะทำให้ล้างน้ำออกไม่หมดและทำให้เครื่องหมุนลำบาก • ซักผ้าขาวรวมกับเสื้อผ้าที่สกปรกมาก เช่น เสื้อผ้าที่ใช้ทำงาน • ใช้สบู่มากแทนน้ำยาซักผ้า 	<ol style="list-style-type: none"> 1. ใช้เฉพาะผงซักฟอกชนิดฟองน้อย เช่น ผงซักฟอกสำหรับเครื่องซักผ้าฝาหน้า เพื่อลดปริมาณฟอง 2. จัดผ้าในถังซักใหม่ จากนั้นซักอีกครั้ง โดยใช้โปรแกรมการซักที่เหมาะสมกับผ้า 3. ถ้าน้ำสกปรกหรือมีฟองมาก ให้ทำขั้นตอนที่ 2 ข้างต้นเพื่อลดปริมาณผงซักฟอกที่ใช้
ผ้าเป็นสีเหลือง	<ul style="list-style-type: none"> • เกิดจากคราบมันในผ้าที่สัมผัสกับผิวหนัง เช่น ชุดชั้นใน เสื้อยืด • เสื้อผ้าเก่าตามอายุการใช้งาน มีเหล็กตกค้างอยู่ในน้ำที่ใช้ซัก • ใช้สารฟอกขาวชนิดคลอรีนกับผ้าที่เคลือบเรซิน • บันทันผ้าแห้งผิดวิธี 	<ol style="list-style-type: none"> 1. จัดผ้าในถังซักใหม่ จากนั้นซักอีกครั้ง โดยใช้โปรแกรมการซักที่เหมาะสมกับผ้า 2. ถ้าน้ำสกปรกหรือมีฟองมาก ให้ทำขั้นตอนที่ 1 ข้างต้นเพื่อลดปริมาณผงซักฟอกที่ใช้

9. ข้อมูลทางเทคนิค

ขนาด (สูง x กว้าง x ลึก)	1092 x 670 x 720 มม.	
แหล่งจ่ายไฟ (แรงดันไฟฟ้า / ความถี่)	220 - 240 V~ / 50 Hz	
การใช้พลังงานทั้งหมด	1900 วัตต์	
แรงดันน้ำ (สูงสุด / ต่ำสุด)	0.8 / 0.08 เมกะปาสคาล	
ผ้าที่บรรจุได้สูงสุด (น้ำหนักผ้าแห้ง)	EverydayCare	
	120 นาที	Max 1)
	90 นาที	Max
	60 นาที	Max
	45 นาที	4 กก.
	20 นาที	2 กก.
	ผ้าเนื้อบาง	4 กก.
	เครื่องนอน	4 กก.
ซักประหยัด	Max	
คราบ	3 กก.	
ล้างถึงวิก	ไม่ต้องบรรจุผ้า	
ล้างผ้า บันทึมหมาด	Max	
บันทึมหมาด	Max	
ความเร็วรอบในการบันทึมหมาด (สูงสุด / ต่ำสุด)	700 / 550 รอบต่อนาที	

1) น้ำหนักสูงสุดที่รองรับขึ้นอยู่กับรุ่นของเครื่องซักผ้า

- รุ่น: EWT1474M7SA 14 กก.
EWT1574M7SA 15 กก.

10. การติดตั้ง

10.1 การแกะบรรจุภัณฑ์

1. สวมถุงมือ, ตัดสายรัดพลาสติกทั้งสองเส้นออก ดังภาพ

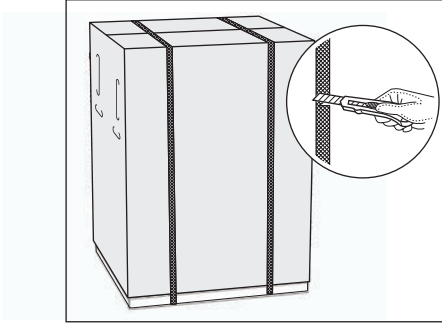

2. ถอดกล่องออก, ถอดโฟมกันกระแทกทั้งหมดออก ดังภาพ

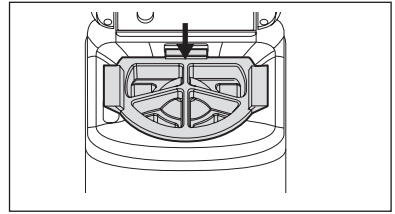
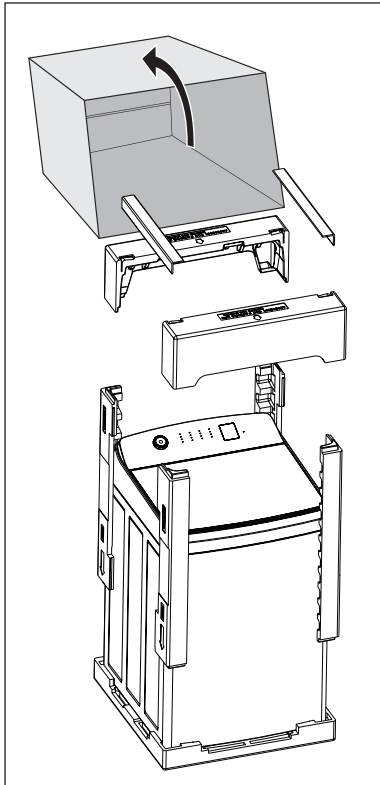

! **ข้อสำคัญ:** จะต้องถอดโฟมโพลีสไตรีนด้านบนเป็นลำดับสุดท้าย เพื่อป้องกันไม่ให้ถึงชักรอกกับตัวเครื่องเมื่อเอียงเครื่องซักผ้า

3. วางชิ้นส่วนโฟมไว้ด้านหลังเครื่องซักผ้า จากนั้นเอนเครื่องนอนลงที่โฟมและระมัดระวังอย่าให้เครื่องทับสายน้ำทางด้านหลังจนพับหักงอ ดังภาพ

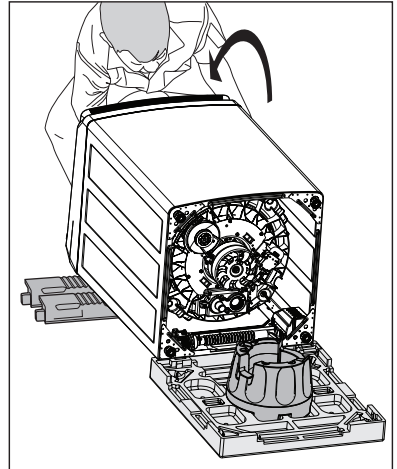

! **ข้อควรระวัง:** โปรดระวังฝาเครื่องซักผ้า กระแทกร่างกาย

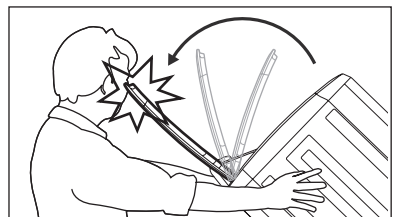

4. นำไฟรองฐานเครื่องออก

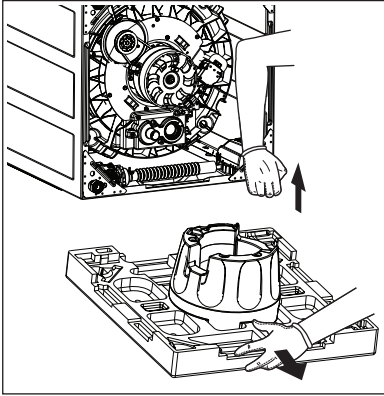

5. ใส่แผงปิดเครื่องซักผ้าด้านล่าง ที่บริเวณด้านล่างของเครื่องซักผ้า (ตามที่แสดงไว้ในรูปภาพด้านล่าง)

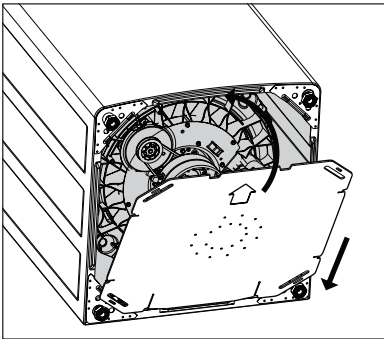

6. ใช้พุกล็อคพลาสติกที่มาพร้อมกับเครื่อง ในถุงบรรจุคู่มือการใช้งาน ล็อคแผงปิดเครื่องซักผ้าด้านล่างไว้กับตัวเครื่องทั้งสี่มุม

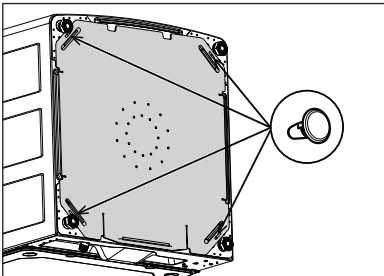

7. ดันเครื่องให้อยู่ตำแหน่งตั้งตามเดิม

8. เปิดฝาเครื่อง นำไฟมปิดถึงเครื่องออกและนำสิ่งของภายในถังซักออกมาให้หมด

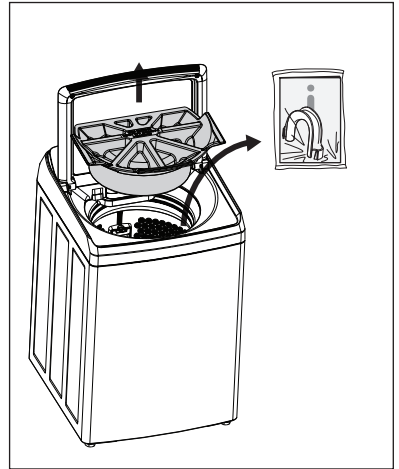

10.2 พื้นที่การติดตั้ง

เครื่องซักผ้าจะต้องมั่นคงและได้ระดับกับพื้น เพื่อให้แน่ใจว่าการทำงานถูกต้อง

ใช้มาตรวัดระดับน้ำวัดทางด้านหน้าและทางด้านข้างของเครื่องซักผ้า เพื่อตรวจสอบว่าการติดตั้งได้ระดับหรือไม่ ควรวางมาตรวัดระดับน้ำให้ชิดกับมุมของเครื่องซักผ้าเพื่อความแม่นยำ

ขาตั้งของเครื่องสามารถใช้มือหรือประแจปรับได้ ให้ทำการปรับขาตั้งด้านหลังก่อน แล้วจึงค่อยปรับด้านหน้า

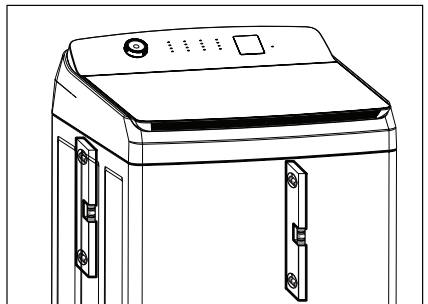

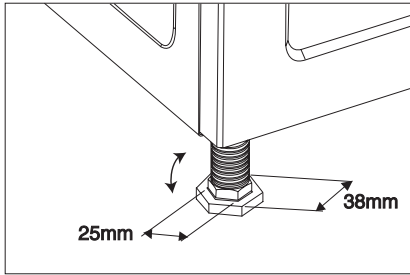

ปรับขาทั้งสี่ขึ้นหรือลงได้ตามต้องการ เครื่องซักผ้าของคุณมีขาปรับระดับได้พร้อมฐานแบบขันน็อต ดังนั้นโปรดใช้ประแจขนาด 38 มม. หรือ 25 มม. หรือปรับด้วยมือ

หากคุณไม่มีระดับน้ำ สามารถใช้ขอบของประตู, ดู่เก็บของหรือมัน้ำง เพื่อตรวจสอบว่าเครื่องซักผ้าอยู่ในแนวราบ

ห้ามวางกระดาษแข็ง ไม้ หรือวัสดุที่ใกล้เคียงเพื่อชดเชยความไม่สม่ำเสมอของพื้น

ติดตั้งเครื่องซักผ้าบนพื้นแข็งที่อยู่ในแนวราบ ตรวจสอบให้แน่ใจว่าการระบายอากาศทางด้านล่างเครื่องไม่ถูกปิดกั้นด้วยพรม เสื่อ และอื่นๆ ตรวจสอบว่าเครื่องซักผ้าไม่สัมผัสกับผนังหรือตู้ใส่ของเหนือศีรษะ

หากปรับระดับของเครื่องได้แล้ว ให้ลองโยกระหว่างมุมเครื่อง หากมีการโคลงเคลงให้ปรับขาตั้งเครื่องอีกครั้ง จนกว่าจะได้ระดับที่ถูกต้องและเครื่องไม่โคลงเคลง

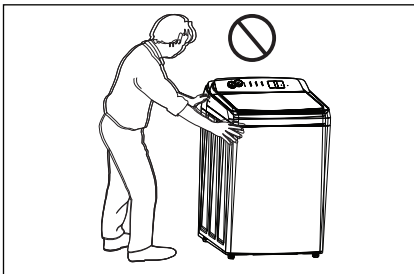

10.3 การต่อหน้าเข้า

ต่อหน้าเข้าเข้ากับเกลียว BSP ขนาด 3/4 นิ้ว

ใช้ท่อที่จัดมาให้พร้อมกับเครื่องซักผ้า “อย่าใช้ท่อเก่า” และต่อหน้าเข้ามีซีลยางที่ปลายท่อ โปรดตรวจสอบสภาพก่อนใช้งาน

ต่อหน้าเข้าเข้ากับก๊อกน้ำ จากนั้นจึงหมุนให้แน่น และตรวจสอบให้แน่ใจว่าน้ำไม่รั่วซึมออกมา

ปิดก๊อกน้ำจากนั้นเลื่อนเครื่องซักผ้าไปไว้ยังตำแหน่งสุดท้าย

ตรวจสอบให้แน่ใจอีกครั้งว่าทั้งสายน้ำเข้าและสายน้ำทิ้งไม่มีการรั่วไหล

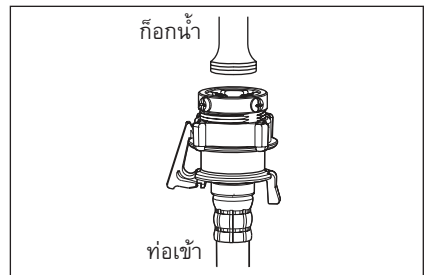

10.4 การระบายน้ำ

1. การประกอบท่อน้ำกับปลอกพลาสติกตัดท่อ
ปลอกตัดท่อพลาสติกบรรจุอยู่ในถุงบรรจุคู่มือ
ในถังซัก



โปรดศึกษารายละเอียดการติดตั้งเพิ่มเติมในเอกสารการติดตั้งที่มาพร้อมกับเครื่อง

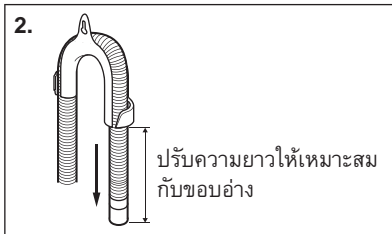
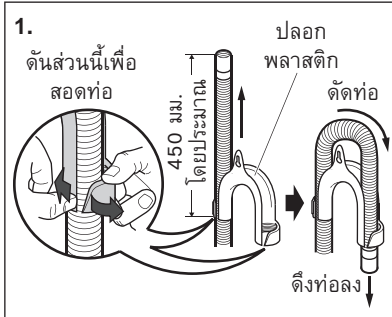

2. ตำแหน่งของท่อระบายน้ำ
ปรับระยะความยาวของท่อให้เหมาะสมกับการติดตั้งของคุณ



สำคัญมากที่จุดสูงสุดของท่อระบายน้ำต้องอยู่สูงกว่าจุดประกอบระหว่างตัวเครื่องกับแผงควบคุมด้านบน (ดังแสดงในภาพ)

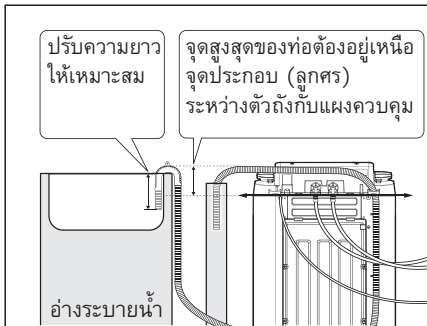

10.5 การเชื่อมต่อทางไฟฟ้า

เครื่องนี้ออกแบบมาให้ทำงานด้วยแรงดันไฟฟ้า 220-240 โวลต์ เฟสเดียว ความถี่ 50 เฮิร์ตซ์

“การใช้งานเครื่องชกผ้ากับระบบจ่ายไฟฟ้าที่ไม่ถูกต้อง อาจทำให้เสียสิทธิ์การรับประกัน”

โปรดตรวจสอบระบบไฟฟ้าภายในบ้านของท่าน สามารถรองรับการใช้งานสูงสุดได้หรือไม่ โดยคำนึงถึงอุปกรณ์ไฟฟ้าอื่นๆ ที่ใช้งานอยู่ด้วย



ข้อควรระวัง ! โปรดเชื่อมต่อเครื่องเข้ากับเต้าจ่ายไฟ ที่ต่อสายดินไว้



บริษัทผู้ผลิตไม่ขอรับผิดชอบใดๆ ต่อความเสียหายหรือการบาดเจ็บ หากไม่ปฏิบัติตามมาตรการ ด้านความปลอดภัยข้างต้น



หากสายไฟชำรุดและต้องการเปลี่ยน ใช้สายไฟใหม่ ขอให้ติดต่อศูนย์บริการใกล้บ้าน

เมื่อติดตั้งเครื่องแล้ว ควรให้สายไฟอยู่ในตำแหน่งที่สะดวกต่อการใช้งาน

11. ข้อมูลเพื่อการรักษาสิ่งแวดล้อม

11.1 วัสดุบรรจุภัณฑ์



วัสดุที่มีเครื่องหมาย ♻ สามารถนำกลับมาใช้ได้อีก

>PE<=โพลีเอทิลีน

>PS<=โพลีสไตรีน

>PP<=โพลีโพรพิลีน

สัญลักษณ์นี้หมายความว่า วัสดุนี้สามารถนำมารีไซเคิลได้ โดยต้องทิ้งในภาชนะที่เหมาะสม

11.2 เครื่องเก่า

โปรดทิ้งเครื่องซักผ้าเครื่องเก่าของท่าน ในสถานที่ที่ได้รับอนุญาต เพื่อช่วยรักษาความเป็นระเบียบเรียบร้อยในบ้านเมือง !

สัญลักษณ์  ที่ตัวผลิตภัณฑ์ หรือบรรจุภัณฑ์ใช้เพื่อแจ้งว่าห้ามทิ้งแบบขยะในครัวเรือนตามปกติ

โดยให้นำไปจำหน่ายทิ้ง ณ จุดจัดเก็บที่เหมาะสมเพื่อทำการรีไซเคิลส่วนประกอบทางไฟฟ้าและอุปกรณ์อิเล็กทรอนิกส์

การทิ้งผลิตภัณฑ์นี้ได้อย่างถูกต้อง จะช่วยลดผลกระทบต่อสภาพแวดล้อม และ สุขอนามัย

หากท่านทิ้งผลิตภัณฑ์นี้อย่างไม่ถูกต้องเหมาะสม จะก่อให้เกิดผลเสียต่อสภาพแวดล้อมและสุขอนามัย

สอบถามข้อมูลเพิ่มเติมเกี่ยวกับการรีไซเคิลผลิตภัณฑ์ได้จากหน่วยงานในพื้นที่ ผู้ให้บริการจัดเก็บขยะประจำพื้นที่ของคุณ หรือร้านที่จำหน่ายผลิตภัณฑ์นี้

11.3 คำแนะนำด้านระบบนิเวศน์

เพื่อประหยัดน้ำ พลังงาน และช่วยปกป้องสิ่งแวดล้อม ขอแนะนำให้ท่านปฏิบัติ ตามคำแนะนำต่อไปนี้:

- ผ้าที่สกปรกธรรมชาติอาจซัก โดยไม่จำเป็นต้องแช่ผ้าก่อนซัก ทั้งนี้เพื่อประหยัด สารซักฟอก น้ำ และเวลา (รวมถึง ปกป้องสิ่งแวดล้อมด้วย!)
- เครื่องซักผ้าจะทำงาน ได้อย่างประหยัดมากขึ้น หากบรรจุผ้าในอัตราสูงสุด
- หากมีการใช้น้ำยาจัดคราบอย่างเหมาะสม จะสามารถขจัดคราบและเหี่ยวไคลก่อนซักผ้าได้ที่อุณหภูมิต่ำ
- ดวงสารซักฟอกให้เหมาะสม กับความกระด้างของน้ำ ระดับความสกปรก ของผ้า และปริมาณผ้าที่จะซัก

NOTE / บันทึก

NOTE / บันทึก

www.electrolux.co.th



G0034736-001-A12246414

