

READ THIS MANUAL CAREFULLY BEFORE PUTTING THIS APPLIANCE INTO OPERATION.

Table Top Gas Cooker

User Manual

**Enjoy peace of mind.
Register your appliance today.**

Stay updated on better living services,
safety notices and shop for accessories.

- 1. Open the camera app on your smartphone and point at the QR code to scan.**

Product Registration QR code is located on the top surface or underside of your appliance.

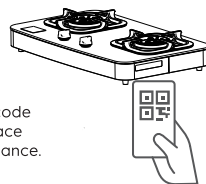

- 2. Tap the notification or link to open the registration form.**
- 3. Complete your details and enjoy peace of mind.**

CONGRATULATIONS

Dear customer,

Thanks for choosing and using Electrolux home appliances

Electrolux Group of Sweden is one of the world largest home appliances companies , with more than 65 million Electrolux products being used by millions of households worldwide each year , it is also the world largest manufacturer of kitchen electrical appliances . The group has sold more than 56 million kitchen products , which is equivalent to the combined height of 5 Mount Everest , besides that , more than 2/3 of the word star hotel use Electrolux Drotessional kitchen equipment .

Clearly , the excellent achievement of Electrolux over the last 80 years has been recognized by 450 million families al over the world . Now we are please to make some of the best products from this renowned brand available to consumer in Southeast Asia . To us not only is Electrolux one of the most reliable brands in dealing with home appliances , it is also brand that promises to bring innovative lifestyles to all families through its cutting edge technologies and excellent designs . For not only to add & tough of elegance to your kitchen , but Electrolux products also makes cooking easier , more enjoyable and something to share with .

Enjoy happy cookingnow with Electrolux kitchen appliances .

IMPORTANT INSTRUCTIONS

Before installing or using this appliance , please read this instruction book carefully and pay particular attention to the warming in the following page.

To avoid the risks that are always present when you use an appliance, it is important that the appliance is installed correctly and that you read the safety instructions carefully to avoid misuse and hazards. We recommend that you keep this instruction booklet for future reference and pass it on to any future owners.

SAFE INSTRUCTIONS

Do not use gas other than that which is specified on the label attached.

Do not place anything (e.g. flame tamer or asbestos mat) between the pan and pan support, as serious damage to the appliance may result.

Do not remove the pan support and enclose the burner with a wok stand, as this will concentrate and deflect the heat onto the hotplate.

Do not use large pots or heavy weights that can bend the pan support or deflect flame onto the hotplate

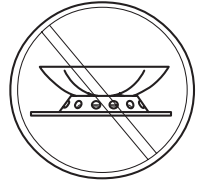
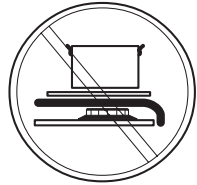

Locate pan centrally over the burner so that it is stable and does not overhang the appliance

Use only a wok support supplied or recommended by the manufacturer of the appliance



The unit to be used for cooking only. Do not dry towels, clothes, etc., over it. If this is done, there is danger of fire

If a gas leak is found, close stopcock, open up all windows and call your dealer. Do refrain from turning an electric switch on or off, lighting a match, smoking or using a lighter.

Use the appliance in a well-ventilated room.

Do not use vinyl gas hose. It is liable to be softened by heat. Use only a rubber hose.



Be sure to turn off the ignition knob and regulator of the cylinder after use.

Avoid touching the burner, pan stand etc., immediately after use. Otherwise you will get burnt.

Ensure that the rubber hose does not touch any part of the unit or lies underneath it.

Connect the rubber hose to the gas inlet and fasten it with a hose clamp.



prior to installation, ensure that the local distribution conditions (nature of the gas and gas pressure) and the adjustment of the appliance are compatible.

the adjustment conditions for this appliance are stated on the label

this appliance is not connected to a combustion products evacuation device. It shall be installed and connected in accordance with current installation regulations. Particular attention shall be given to the relevant requirements regarding ventilation



CAUTION

In the event of the burner flames being accidentally extinguished, turn off the burner control knob and do not attempt to re-ignite the burner for at least 1 minute.

In case of hotplate glass breakage:

- shut immediately off all burners and any electrical heating element and isolate the appliance from the power supply.
- do not touch the appliance surface,
- do not use the appliance.

PART IDENTIFICATION

ETG7296GKR

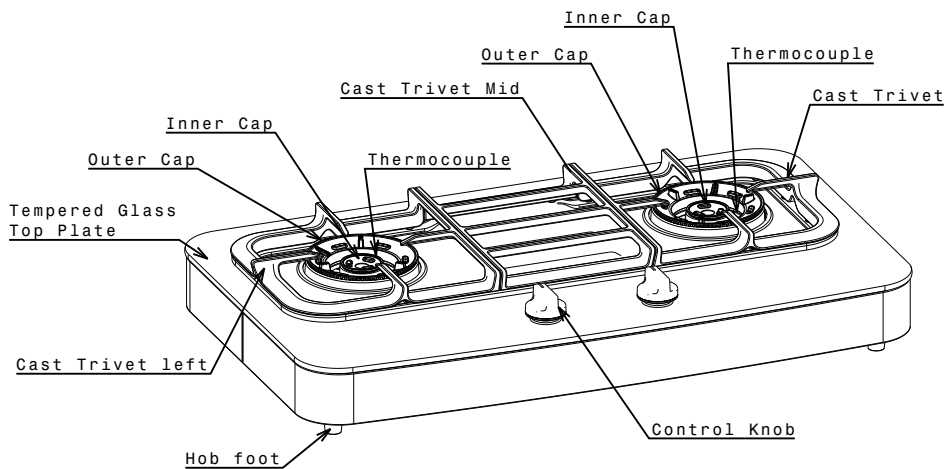

ETG7286GKR

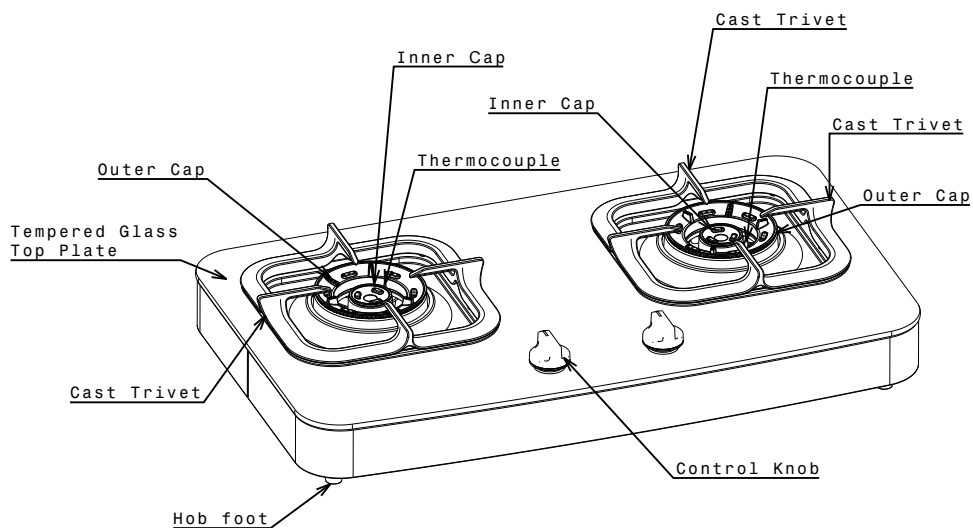

PART IDENTIFICATION

ETG7276GKR

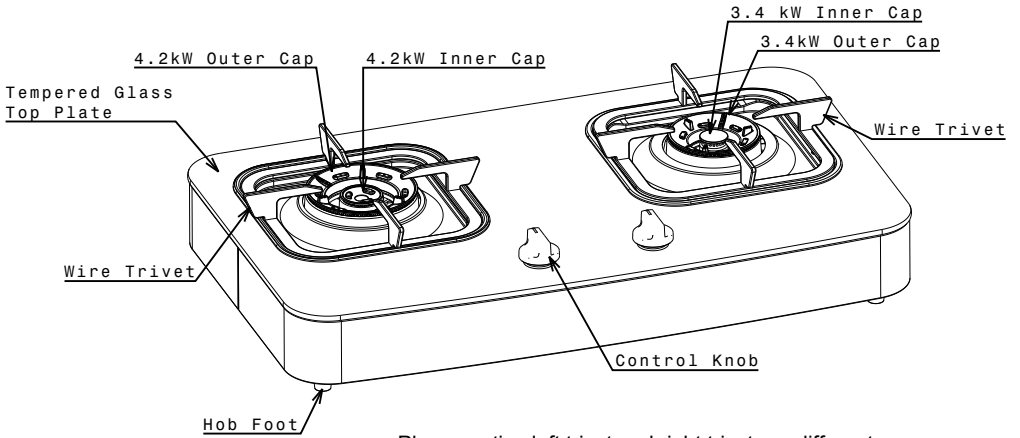

Please notice left trivet and right trivet are different

ETG7266GKR

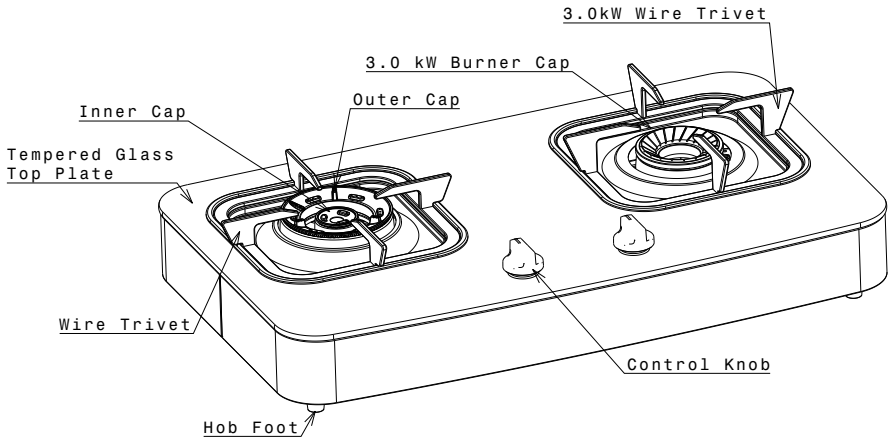

*Please notice left trivet and right trivet are different

PART IDENTIFICATION

ETG7256GKR

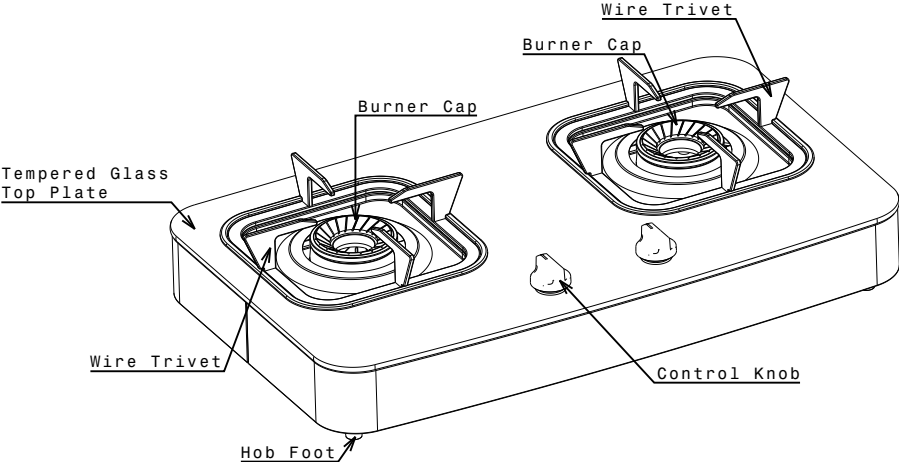

Installation instructions

Follow below steps to install the appliance.

1. Open the package, take out the polyfoam and place them on the even ground.
2. Install 4 hob support legs(supplied in accessory bag) on the 4 square yard by nut as below picture shows. Make sure the glass panel is well protected when you assemble the hob feet, NOT contact any sharp edge.

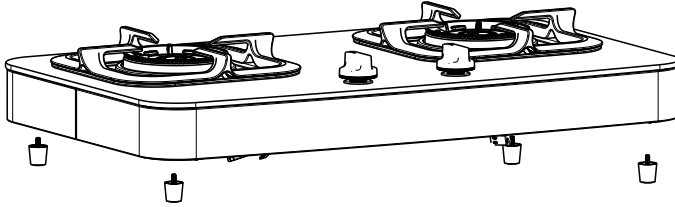

3. Assemble the burner caps on right position, assemble the trivets on right position

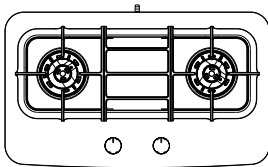

ETG7296GKR

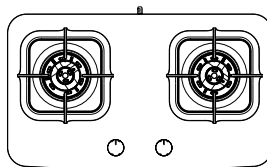

ETG7286GKR

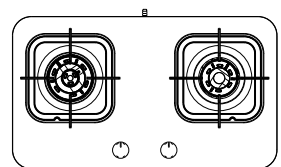

ETG7276GKR

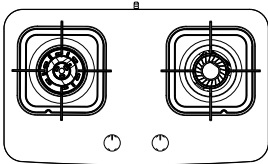

ETG7266GKR

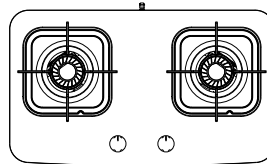

ETG7256GKR

Please notice on ETG7276GKR and ETG7266GKR left trivet and right trivet are not the same, please notice the location when you assemble the trivets.

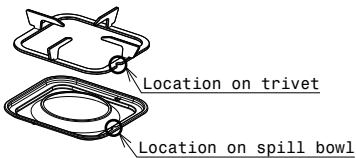

Please notice on ETG7276GKR left burner inner cap and right burner inner cap are not the same, DO NOT MISUSE



Inner cap
left burner



Inner cap
right burner

4. Connect gas pipe to the inlet and fasten the connection by turning the clamp clockwise.

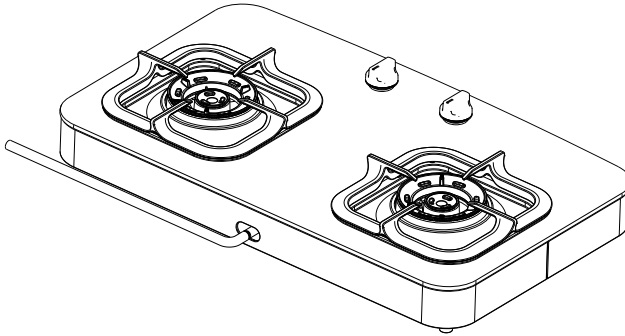

5. If clearance between side/back walls and hob is less than 100mm, the walls must be protected with a non-combustible material. Horizontal surfaces less than 750mm vertically above the cooktop must also be protected.

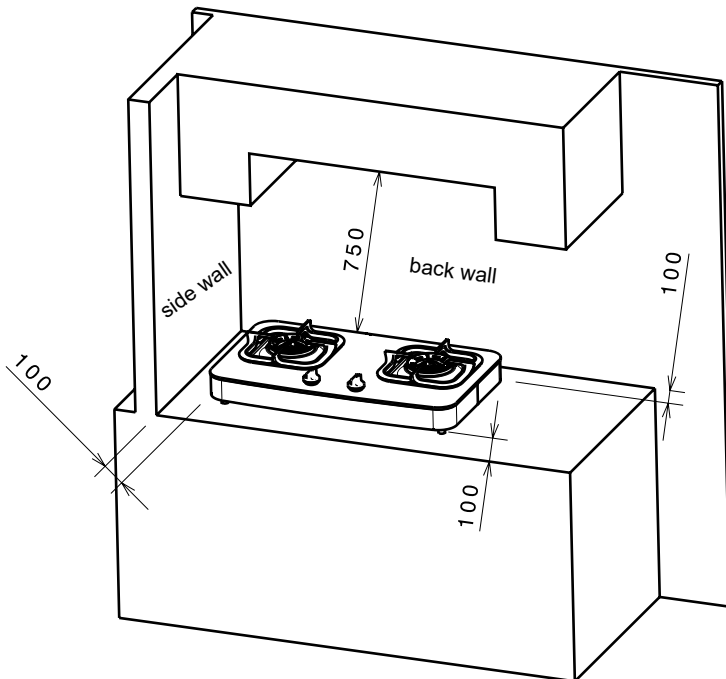

6. Check the leakage, Turn the gas on and check for leaks using soap solution and brush around all the joints and connection.

Test and operate

1. Test the appliance

press the control knob and turn to full flame setting to activate the electric igniter. The burner will ignite. Adjust control knob to the desired setting. On initial usage you may have to repeat this ignition function several times (to allow air to be purged from the gas supply system). No adjustment should be necessary. If any problem occur, refer to the servicing instructions or the fault finding chart.

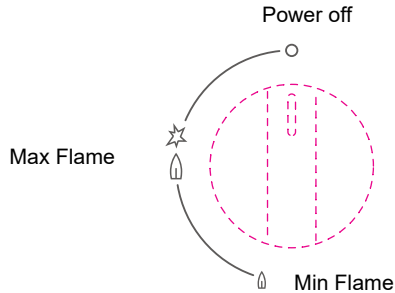

Please notice ETG7296GKR and ETG7286GKR have flame failure devices, pushed down as far as possible for approximately 5 seconds. If the flame goes out when the knob is released simply depress the knob again, this time holding it down with slightly more force for the same length of time.

2. Adjust air door

Normal and good performance flame should be blue and very small yellow flame at the flame tip. if you find the flame is too much yellow, you can adjust the valve air door to get the desired flame.

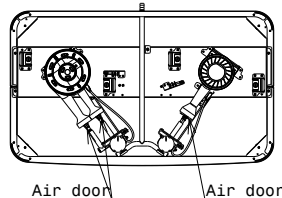
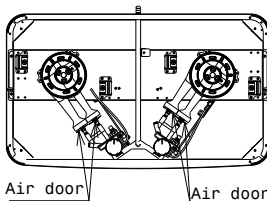

Normal flame



flame too short
airdoor open too much



flame too long
airdoor open not enough

WARNING

Air door has been set at the factory, it is not recommended the user to adjust by themselves. Ask qualified technician or installer to adjust if necessary. When adjust the air door, make sure the gas pipe is well connected.

Using the hob correctly

To ensure maximum burner efficiency, it is strongly recommended that you use only pots and pans with a bottom fitting the size of the burner used, so that the flame will not spread beyond the bottom of the vessel. Recommended pot size is from 120mm to 280mm.

Technical specifications

Model	Gas Type	Gas Pressure	Product Dimension (LxWxH) mm	Nominal Heat Input(kW)	Injector Size mm
ETG7296GKR	LPG	30mbar	700X410X120	Left:4.2 Right:4.2	Left:0.85+0.51 Right: 0.85+0.51
ETG7286GKR	LPG	30mbar	700X410X120	Left:4.2 Right: 4.2	Left:0.85+0.51 Right: 0.85+0.51
ETG7276GKR	LPG	30mbar	700X410X150	Left:4.2 Right:3.4	Left:0.85+0.51 Right: 0.79+0.42
ETG7266GKR	LPG	30mbar	700X410X150	Left:4.2 Right:3.0	Left:0.85+0.51 Right: 0.83
ETG7256GKR	LPG	30mbar	700X410X150	Left: 3.0 Right: 3.0	Left:0.85+0.51 Right: 0.83

Glass top

- Persistent stains may require vigorous rubbing with nylon scourer or creamed powder cleansers. Household enamel cleaners are available, follow the manufacturer instructions in their use. Harsh abrasive cleaners, powder cleaners, steel wool or wax polishes should not be used.
- Do not use the glass top as a work table.

Burner Cap

- These can all be lifted off and removed for separate cleaning.
- Ensure burner caps are thoroughly dried after cleaning or spillage.
 - When cleaning the burner, ensure that all the flame ports are free of any blockage.



WARNING

- When refitting the burner caps, ensure that they are correctly seated.**
When refitting the trivets, ensure the trivets are correctly seated on the hob.

TROUBLESHOOTING

Phenomenon	Reason	Solution
Burner will not light...	Burner not fitted correctly	Fit burner in correct position
	Air in gas line	Purge gas line
	Gas input pipe is bent	Re-straight the pipe
	Injector block	Clean the injector
Flames uneven or tending to lift	Burner cap incorrectly fitted.	Ensure this component is fitted correctly
	Burner cap blocked or wet.	Clean or dry burner cap.
Yellow flame	Burner cap dirt	Clean burner cap
Flames not staying on when knob is released	Knob not held down long enough in 'Max' position for flame safeguard to engage.	Repeat lighting procedure and hold knob down for 5 seconds in 'Max' position.
	Dirt or spillage on flame safeguard sensor.	Clean flame safeguard sensor tip.

If you need any technical help or would like more information about our products, please do not hesitate to contact our Customer Care Center, listed below:

Indonesia

Hotline service: 08041119999
 PT. Electrolux Indonesia
 Electrolux Building
 Jl.Abdul Muis No.34, Petojo Selatan,
 Gambir Jakarta Pusat 10160
 Email:customercare@electrolux.co.id
 SMS & WA : 0812.8088.8863

Malaysia

Consumer Care Center Tel: 1300-88-11-22
 Electrolux Home Appliances Sdn. Bhd.
 Corporate Office Address: Unit T2-7, 7th Floor,
 Tower 2 , Jaya33 Hyperoffice, No. 3, Jalan
 Semangat, Seksyen 13, 46100 Petaling Jaya,
 Selangor
 Office Tel : (+60 3) 7843 5999
 Office Fax : (+60 3) 7955 5511
 Consumer Care Center Address: Lot C6, No.
 28,
 Jalan 15/22, Taman Perindustrian Tiong Nam,
 40200 Shah Alam, Selangor
 Consumer Care Center Fax : (+60 3) 5524
 2521
 Email : malaysia.customercare@electrolux.com

Philippines

Consumer Care Center Toll Free :
 1-800-10-845-CARE 2273
 Consumer Care Hotline : (+63 2) 845
 CARE 2273 Electrolux Philippines, Inc.
 10th Floor. W5th Avenue Building
 5th Avenue Corner 32nd Street
 Bonifacio Global City,
 Taguig Philippines 1634
 Trunkline: +63 2 737- 4756
 Website : www.electrolux.com.ph
 Email : wecare@electrolux.com

Singapore

Consumer Care Center Tel: (+65) 6727
 3699 Electrolux S.E.A. Pte Ltd.
 1 Fusionopolis Place,
 #07-10 Galaxis, West Lobby
 Singapore 138522.
 Office Fax : (+65) 6727 3611
 Email : customer-
 care.sin@electrolux.com

Thailand

Consumer Care Tel : (+66 2) 725
 9000 Electrolux Thailand Co., Ltd.
 Electrolux Building 14th Floor
 1910 New Phetchaburi Road,
 Bangkapi, Huai Khwang, Bangkok
 10310 Office Tel : (+66 2) 7259100
 Office Fax : (+66 2) 7259299
 Email :
 customercareshai@electrolux.com

Vietnam

Consumer Care Center Toll Free :
 1800-58-88-99
 Tel : (+84 8) 3910 5465
 Electrolux Vietnam Ltd.
 Floor 9th, A&B Tower
 76 Le Lai street - Ben Thanh Ward -
 District 1 Ho Chi Minh City , Vietnam
 Office Tel : (+84 8) 3910 5465
 Office Fax : (+84 8) 3910 5470
 Email : vncare@electrolux.com



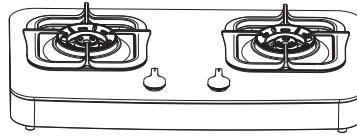

ETG7296GKR
ETG7286GKR
ETG7276GKR
ETG7266GKR
ETG7256GKR



โปรดอ่านคู่มือเล่มนี้ให้ละเอียดครบถ้วนก่อนใช้งานเครื่องนี้

เตาแก๊สแบบตั้งโต๊ะ:

คู่มือการใช้งาน

**บริการที่จะทำให้ชีวิตคุณง่ายขึ้น
ลงทะเบียนผลิตภัณฑ์ของคุณได้แล้ววันนี้**

อัปเดตบริการต่างๆ เพื่อคุณภาพชีวิตที่ดีขึ้น
ขอควรระวังด้านความปลอดภัย และข้ออุปกรณเสริม

**1. เปิดแอปกล้องบนสมาร์ต
โฟนของคุณและสแกน
คิวอาร์โค้ด**

คิวอาร์โค้ดสำหรับการลงทะเบียนผลิตภัณฑ์จะอยู่ที่ด้านบนหรือใต้ผลิตภัณฑ์ของคุณ

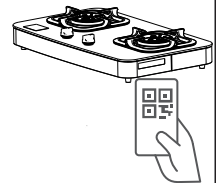

**2. แตะที่ข้อความแจ้งเตือนหรือลิงก์เพื่อเปิด
แบบฟอร์มการลงทะเบียน**

**3. กรอกรายละเอียดของคุณให้ครบถ้วนและ
สนุกไปกับบริการที่จะทำให้ชีวิตคุณง่ายขึ้น**

ขอแสดงความยินดี

เรียน ลูก้าผู้มีอุปการะท่าน

ขอบพระคุณที่ท่านเลือกซื้อและใช้อุปกรณ์เครื่องใช้ภายในบ้านของอีเลคโตรัส

กลุ่มบริษัทอีเลคโตรัสจากสวีเดน คือหนึ่งในผู้จำหน่ายอุปกรณ์เครื่องใช้ภายในบ้านรายใหญ่ที่สุดของโลก โดยมีผู้ใช้ผลิตภัณฑ์ของอีเลคโตรัสกว่า 65 ล้านชิ้นในแต่ละปีทั่วโลก นอกจากนี้ อีเลคโตรัสยังเป็นผู้ผลิตอุปกรณ์ไฟฟ้าภายในครัวเรือนที่ใหญ่ที่สุดของโลกอีกด้วย กลุ่มบริษัทอีเลคโตรัสมียอดขายหน่วยผลิตภัณฑ์ในครัวเรือนกว่า 56 ล้านชิ้น ซึ่งมีความสูงรวมกันแล้วเท่ากับยอดเขาเอเวอเรสต์ 5 ลูก และโรงแรมระดับโลกเกินกว่า 2 ใน 3 เลือกใช้อุปกรณ์ชุดครัวของอีเลคโตรัส

จะเห็นได้ชัดว่าอีเลคโตรัสประสบความสำเร็จมาตลอด 80 ปี จากจำนวนครัวเรือนที่ใช้สินค้าของอีเลคโตรัสกว่า 450 ล้านครัวเรือนทั่วโลก เราจึงมีความยินดีเป็นอย่างยิ่งที่จะส่งมอบผลิตภัณฑ์ที่ดีที่สุดภายใต้แบรนด์อีเลคโตรัสที่มีชื่อเสียงมายาวนานแก่ผู้บริโภคในเอเชียตะวันออกเฉียงใต้ สำหรับเราแล้ว อีเลคโตรัสไม่ได้เป็นเพียงยี่ห้อของผลิตภัณฑ์เครื่องใช้ในครัวเรือนที่น่าเชื่อถือสูงสุดเท่านั้น แต่อีเลคโตรัสยังเป็นยี่ห้อที่น่าไว้ใจที่แปลกใหม่มาสู่ครัวเรือนด้วยเทคโนโลยีที่ทันสมัยและดีไซน์ยอดเยี่ยม ซึ่งนอกจากจะความหรูหรา มาสู่ห้องครัวของท่านแล้ว อีเลคโตรัสยังช่วยให้การทำอาหารง่ายขึ้น สนุกขึ้น และยังเป็นกิจกรรมที่สามารถทำร่วมกับสมาชิกในบ้านได้อีกด้วย

ขอให้ท่านสนุกกับการทำอาหารด้วยเครื่องใช้ในครัวของอีเลคโตรัส

คำแนะนำที่สำคัญ

ก่อนติดตั้งหรือใช้งานอุปกรณ์ชิ้นนี้ โปรดอ่านคู่มือให้ละเอียดโดยเฉพาะคำเตือนในหน้าถัดไป

เพื่อหลีกเลี่ยงความเสี่ยง การใช้งานพิชชี และอันตรายต่างๆ ที่อาจเกิดขึ้นได้เสมอจากการใช้งานเครื่องใช้ไฟฟ้า การติดตั้งผลิตภัณฑ์อย่างถูกต้องและการอ่านคู่มือความปลอดภัยโดยละเอียดก่อนเริ่มใช้งานจึงมีความสำคัญเป็นอย่างมาก เราแนะนำให้ท่านเก็บรักษาคู่มือการใช้งานนี้ไว้เพื่อใช้อ้างอิงในอนาคต และส่งต่อไปยังเจ้าของคนใหม่ในอนาคตอีกด้วย

คำแนะนำเพื่อความปลอดภัย

ห้ามใช้ผลิตภัณฑ์กับแก๊สประเภทอื่นที่ไม่ได้ระบุไว้

ห้ามวางวัสดุใดๆ (เช่น ที่จับเปลวไฟหรือเฟนคิม) กั้นระหว่างกระบอกกับขาตั้งกระบอก: เพราะอาจทำให้เตาเสียหายได้

ห้ามถอดขาตั้งกระบอก: แลวางขาตั้งตามขนาดสีกครอบหัวเตาไว้ เพราะจะทำให้เปลวไฟแรงขึ้นและเปลี่ยนทิศทางไปสัมผัสโดนฟิวเจอร์จากได้

ห้ามใช้หม้อหรือภาชนะที่มีขนาดใหญ่หรือมีน้ำหนักมาก เพราะอาจทำให้ขาตั้งกระบอกถึงงอหรือทำให้เปลวไฟเปลี่ยนทิศทางไปสัมผัสโดนฟิวเจอร์จากได้

วางกระบอกให้อยู่ตรงกลางหัวเตาเพื่อให้น้ำนิ่งและเพื่อไม่ให้ยื่นออกมาจากเตา
ให้ใช้เฉพาะขาตั้งที่ให้มาหรือขาตั้งที่แนะนำโดยผู้ผลิตอุปกรณ์

เตาแก๊สไม่ใช่สำหรับในการทำอาหารเท่านั้น ห้ามใช้เพื่อวัตถุประสงค์อื่น เช่น ทำให้อ่างน้ำร้อนเดือด หรือต้มน้ำ เพราะอาจทำให้เกิดไฟไหม้ได้

หากเกิดแก๊สรั่ว ให้ปิดแก๊สทันที ปิดหน้าต่างทุกบานเพื่อระบายอากาศ และติดต่อศูนย์บริการ
ฮิลค็อกโรสแก๊ส ห้ามเปิด/ปิดสวิตช์ไฟ จุดไฟขีดไฟ สูบบุหรี่ย หรือจุดไฟใดๆโดยเด็ดขาด

ใช้เตาแก๊สในห้องที่ระบายอากาศได้ดีเท่านั้น

ห้ามต่อแก๊สกับท่อนิวนิล เพราะท่อนิวนิลอาจอ่อนตัวลงเนื่องจากความร้อน ให้ใช้ท่อพลาซิกแทนที่

ตรวจสอบให้แน่ใจว่าหม้อปิดลูกบิดจุดไฟแล้ว และปิดวาล์วที่ถังแก๊สทุกครั้งหลังจากใช้งานเสร็จ

อย่าสัมผัสหัวเตา ขาตั้งกระบอก ฯลฯทันทีหลังจากใช้งานเสร็จ เพราะท่านอาจได้รับอันตรายจากไฟลวกได้

ตรวจสอบว่าท่ออย่างไม่ได้สัมผัสหัวเตาหรือถูกกับอยู่ที่เตา
เมื่อต่อท่อเข้ากับเตาแก๊ส จะต้องขันที่รัดท่อให้แน่น

ก่อนติดตั้ง ตรวจสอบให้แน่ใจว่าเขียนไว้ในการจัดจำหน่ายแก๊สในห้องที่มองเห็น (ลักษณะแก๊สและแรงดันแก๊ส) และการปรับแต่งเครื่องใช้
สอดคล้องกันหรือไม่

เขียนไว้ในคู่มือปรับแต่งเครื่องใช้นี้จะระบุอยู่บนป้าย

เครื่องใช้ชนิดนี้เปิดเชื่อมต่อกับอุปกรณ์กำจัดน้ำแข็ง ซึ่งควรได้รับการติดตั้งและเชื่อมต่อตามข้อกำหนดในการติดตั้งในปัจจุบัน ควรให้ความสนใจเป็นพิเศษกับข้อกำหนดที่เกี่ยวข้องกับการระบายอากาศ



ข้อควรระวัง

ในกรณีที่ใช้เตาแล้วเปลวไฟดับเอง ให้หมุนลูกบิดควบคุมการทำงานไปที่ตำแหน่งปิด แลปล่อยไว้อย่างน้อย 1 นาที อย่าพยายามจุดหัวเตา
ทันที

ในกรณีที่ฟิวเจอร์จากเกิดรอยร้าว:

- ปิดหัวเตาทั้งหมดและปิดวาล์วที่แก๊สที่แก๊ส แล้วถอดปลั๊กไฟออกจากเตา
- ห้ามสัมผัสฟิวเจอร์
- ห้ามใช้แก๊สเตา

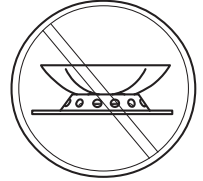

ส่วนประกอบของเตา

ETG7296GKR

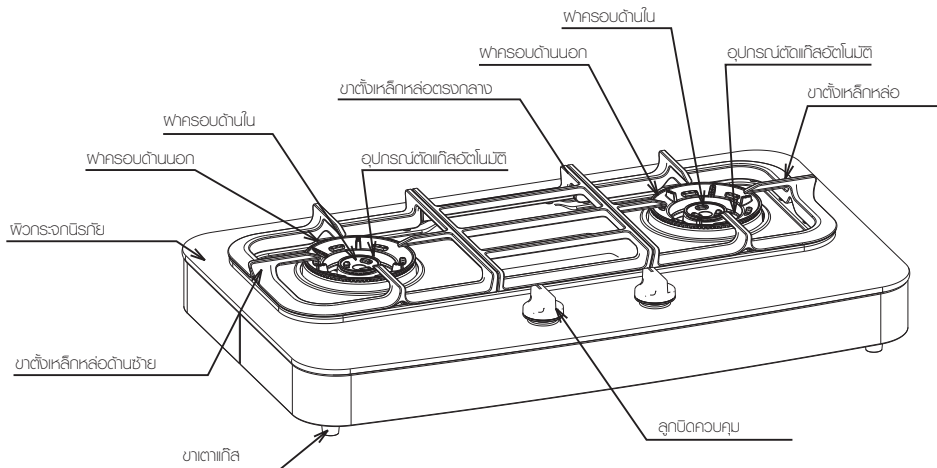

ETG7286GKR

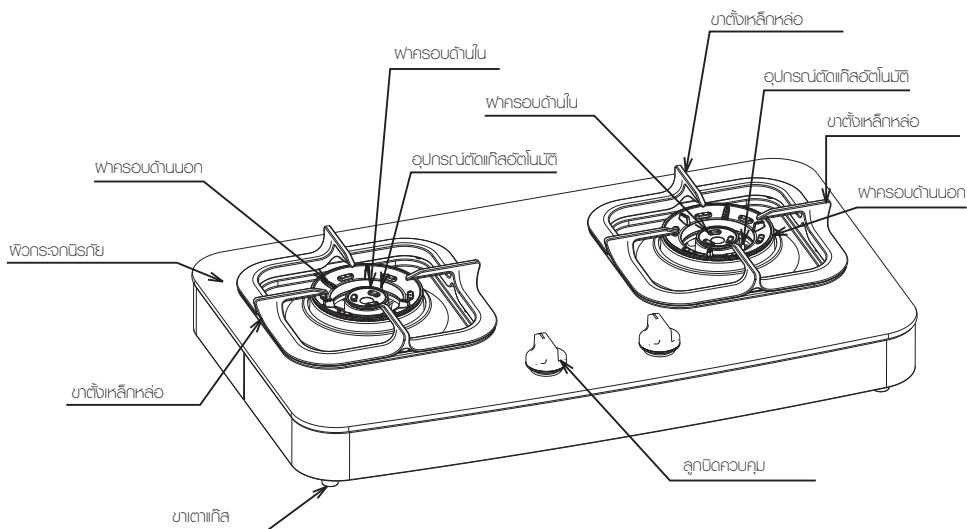

ส่วนประกอบของเตา

ETG7276GKR

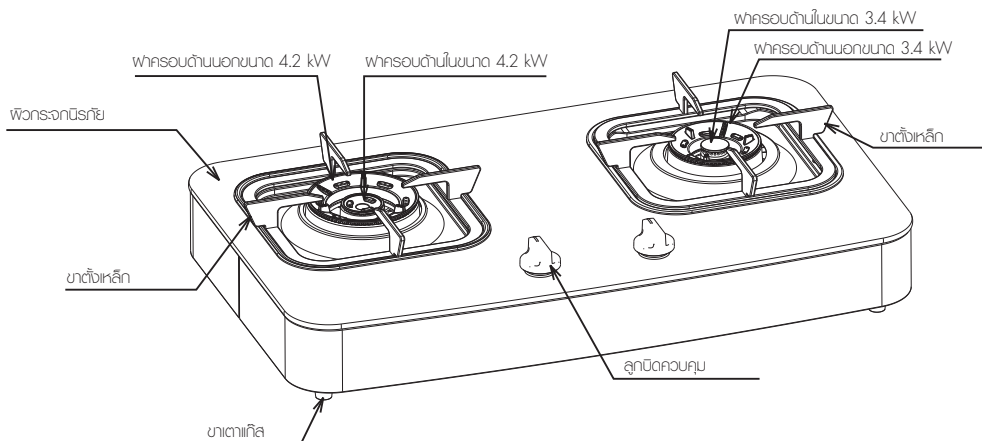

โปรดทราบว่าขาตั้งด้านซ้ายและขาตั้งด้านขวามีความแตกต่างกัน

ETG7266GKR

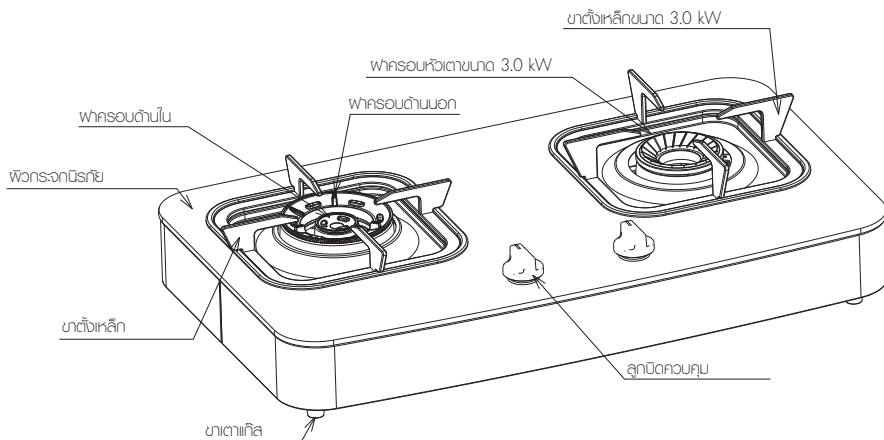

*โปรดทราบว่าขาตั้งด้านซ้ายและขาตั้งด้านขวามีความแตกต่างกัน

ส่วนประกอบของเตา

ETG7256GKR

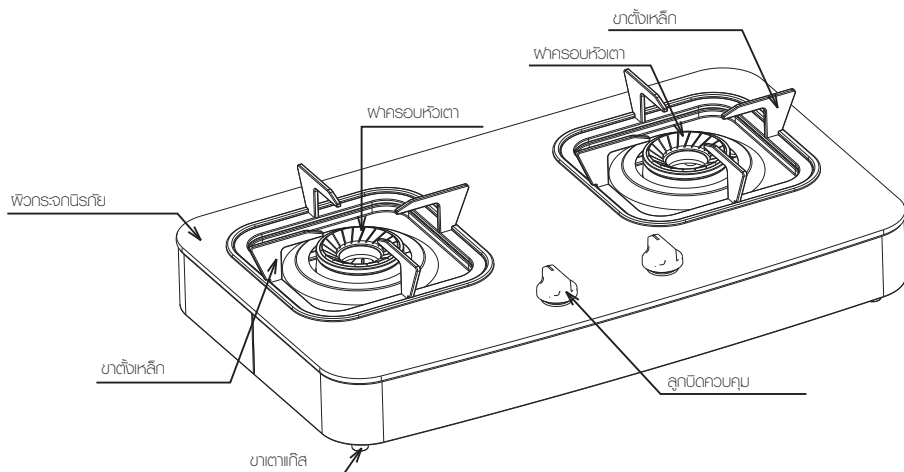

คำแนะนำในการติดตั้ง

กรุณาปฏิบัติตามขั้นตอนด้านล่างสำหรับติดตั้งเตา

1. เปิดบรรจุภัณฑ์ นำฟืนกับกรกเทออกมาเลาะวางไว้บนพื้นที่เรียบ
2. ติดตั้งขารองรับเตา 4 ขา (ให้หมักในกระเปาะอุปกรณ์เสริม) บนพื้นที่ 4 ตารางวาโดยใช้เนื้อตามภาพด้านล่าง ตรวจสอบให้แน่ใจว่าแผงกระจกได้รับการปกป้องอย่างดีเมื่อคุณประกอบฐานตั้งเตา ห้ามสัมผัสกับขอบคมใด ๆ

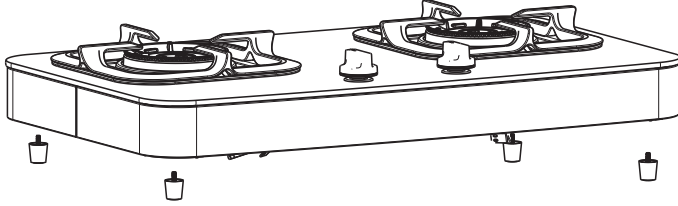

3. ประกอบฟารอบหัวเตาในตำแหน่งที่ถูกต้อง ประกอบขาตั้งในตำแหน่งที่ถูกต้อง

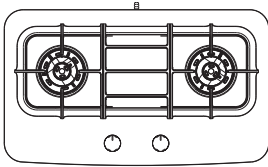

ETG7296GKR

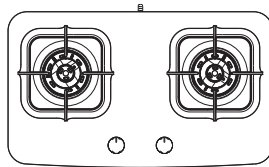

ETG7286GKR

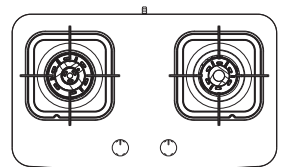

ETG7276GKR

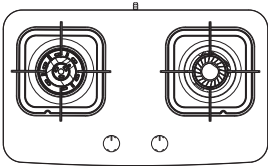

ETG7266GKR

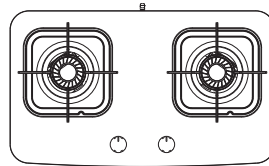

ETG7256GKR

โปรดสังเกตที่ ETG7276GKR และ ETG7266GKR ขาดังสามขาตั้งซ้ายและขาตั้งด้านขวาไม่เหมือนกัน โปรดสังเกตตำแหน่งเมื่อคุณประกอบขาตั้งสามขา

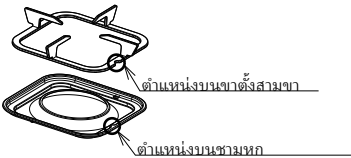

โปรดสังเกตว่า ETG7276GKR ฝาด้านในของหัวเตาด้านซ้ายและฝาปิดด้านในของหัวเตาด้านขวาไม่เหมือนกัน อย่าใช้ผิดวิธี



ฝาครอบ
เตาซ้าย



ฝาครอบ
เตาขวา

4. ถอดฝาครอบกันฟืนที่ตัวเตาแก๊สออก ต่อสายยางแก๊สเข้ากับตัวเตาแก๊สและยึดทั้งสองส่วนด้วยการหมุนที่รัดก่อนตามเข็มนาฬิกา

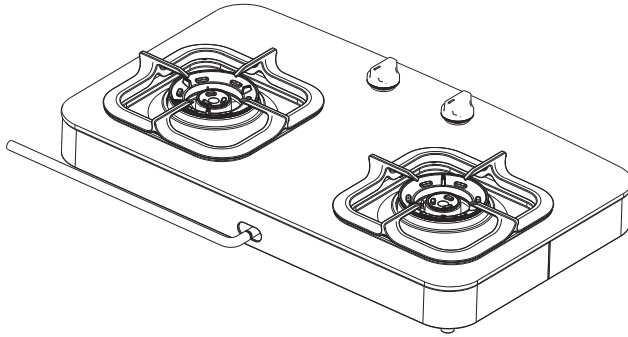

5. ถ้าระยะห่างระหว่างผนังด้านข้าง/ด้านหลังและเตาแก๊สน้อยกว่า 100 มม. จะต้องบุผนังด้วยวัสดุป้องกันไฟ ในกรณีที่ระยะห่างระหว่างพื้นผิวด้านบนกับตัวเตาน้อยกว่า 750 มม. ต้องติดตั้งวัสดุป้องกันไฟด้วยเช่นกัน

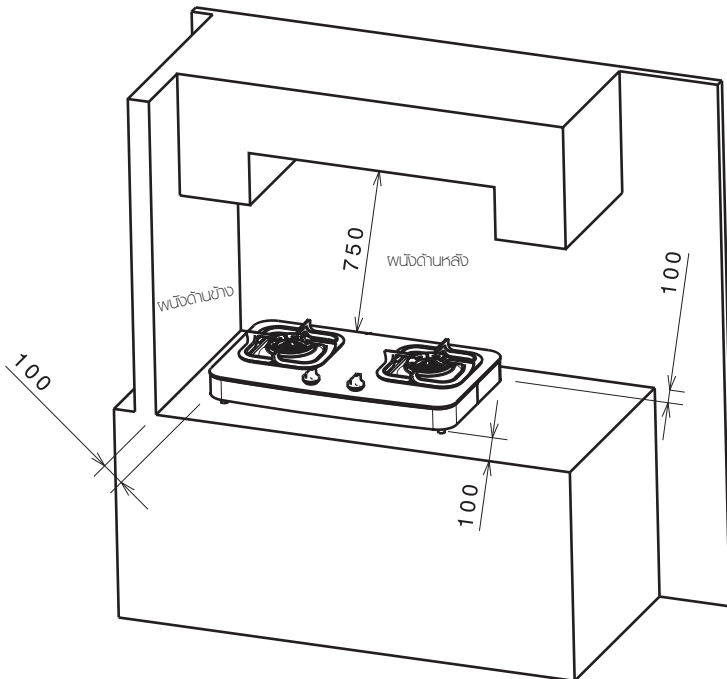

6. ตรวจสอบการรั่วไหล เปิดแก๊สแล้วตรวจสอบว่ามีรอยรั่วหรือไม่ โดยใช้น้ำสบู่ถูวนโดยรอบข้อต่อ

การทดสอบและการเปิดใช้งาน

1. การทดสอบผลิตภัณฑ์

กดลูกบิดควบคุมการทำงานแล้วหมุนไปที่ไฟแรงสุดเพื่อจุดเตาเกิด หัวเตาจะติดไฟ หมุนปรับเปลวไฟให้ระดับตามที่ต้องการ สำหรับการ
ใช้งานครั้งแรก อาจต้องทำซ้ำเช่นนี้หลายครั้ง (เพื่อไล่อากาศออกจากท่อแก๊ส) และไม่จำเป็นต้องปรับแต่งอย่างอื่นอีก หากมีปัญหากับการ
ใช้งาน ให้ทำตามคำแนะนำในคู่มือการใช้งาน

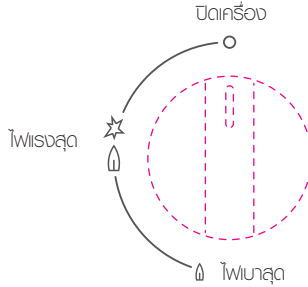

โปรดทราบจ่ารุ่น ETG7296GKR และ ETG7286GKR มีอุปกรณ์ตรวจจับเปลวไฟ โดยให้กดลงจนสุดค้างไว้ประมาณ 5 วินาที
หากเปลวไฟดับไปเมื่อปล่อยมือจากลูกบิดควบคุม ให้กดลูกบิดควบคุมอีกครั้ง โดยกดค้างไว้เป็นระยะเวลาเท่าเดิมแต่ให้ออกแรงมากขึ้นอีก

2. ปรับช่องอากาศ

ลักษณะเปลวไฟปกติและมีประสิทธิภาพดีควรเป็นเปลวไฟสีน้ำเงินและเปลวไฟสีเหลืองปริมาณน้อยมากที่ปลายเปลวไฟ หากพบว่าเปลวไฟ
มีสีเหลืองมากเกินไป ท่านสามารถปรับวาล์วของช่องระบายอากาศเพื่อให้ได้เปลวไฟที่ต้องการได้

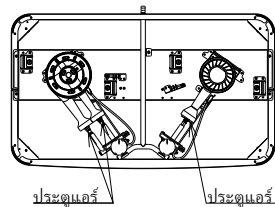
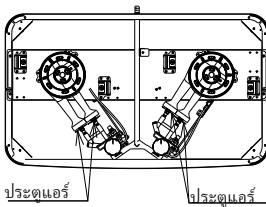

เปลวไฟธรรมดา

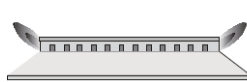

เปลวไฟประตูดลมสั้นเกินไปไปเปิดมวากเกินไป

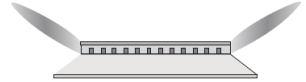

เปลวไฟฟานเกินไปประตูดแอร์เปิดไม่พอ



คำเตือน

ช่องระบายอากาศได้รับการปรับตั้งมาจากโรงงาน ไม่แนะนำให้ผู้ใช้ปรับตั้งเอง หากจำเป็นต้องปรับตั้ง โปรดขอรับบริการ
จากช่างเทคนิคที่มีความชำนาญหรือผู้ติดตั้ง. **เมื่อปรับประตูดลม ตรวจสอบให้แน่ใจว่าท่อท่อแก๊สอย่างดี**

การใช้งานเตาอย่างถูกวิธี

เพื่อให้การใช้เตาเกิดประสิทธิภาพสูงสุด ขอแนะนำให้ใช้หม้อหรือกระทะที่มีขนาดกันที่เหมาะสมกับขนาดหัวเตา เพื่อให้เปลวไฟลามออกมา
ล้อมหม้อหรือกระทะ: ขนาดหม้อที่แนะนำคือตั้งแต่ 120 มม. ถึง 280 มม.

ข้อกำหนดทางเทคนิค

รุ่น	ชนิด แก๊ส	แรงดันแก๊ส	ขนาดผลิตภัณฑ์ (ยาว x กว้าง x สูง) มม.	ค่ามาตรฐาน อินพุตความร้อน (kW)	ขนาดหัวฉีดแก๊ส มม.
ETG7296GKR	LPG	30mbar	700X410X120	ซ้าย: 4.2 ขวา: 4.2	ซ้าย: 0.85+0.51 ขวา: 0.85+0.51
ETG7286GKR	LPG	30mbar	700X410X120	ซ้าย: 4.2 ขวา: 4.2	ซ้าย: 0.85+0.51 ขวา: 0.85+0.51
ETG7276GKR	LPG	30mbar	700X410X150	ซ้าย: 4.2 ขวา: 3.4	ซ้าย: 0.85+0.51 ขวา: 0.79+0.42
ETG7266GKR	LPG	30mbar	700X410X150	ซ้าย: 4.2 ขวา: 3.0	ซ้าย: 0.85+0.51 ขวา: 0.83
ETG7256GKR	LPG	30mbar	700X410X150	ซ้าย: 3.0 ขวา: 3.0	ซ้าย: 0.85+0.51 ขวา: 0.83

พิวกระจก

- พิวกระจกที่มีคราบฟุ้งเน้น ให้ทำความสะอาดโดยใช้ฟ้าน้ำลอนหรือครีมทำความสะอาด (Creamed Powder Cleansers) ชัดออกแรงๆ หรือใช้น้ำยาทำความสะอาดอเนกประสงค์ โดยปฏิบัติตามคำแนะนำของผู้ผลิตอย่างเคร่งครัด แต่ไม่ควรใช้น้ำยาที่มีฤทธิ์กัดกร่อน พงษ์ทำความสะอาด พอยขัดหน่อ หรือเวกซ์ชนิดมัน
- ห้ามใช้พิวกระจกของเตาเป็นโต๊ะทำงาน

ฟากรอบหัวเตา

ฟากรอบหัวเตาสามารถยกออกเพื่อแยกทำความสะอาดได้

- ตรวจสอบให้แน่ใจว่าฟากรอบหัวเตาแห้งดีแล้วหลังจากทำความสะอาดหรือเมื่อมีอาหารหก
- เมื่อทำความสะอาดหัวเตา ต้องดูให้แน่ใจว่ารูแก๊สไม่อุดตัน



คำเตือน

เมื่อใส่ฟากรอบหัวเตากลับเข้าที่ ตรวจสอบให้แน่ใจว่าได้ใส่กลับในตำแหน่งที่ถูกต้องแล้ว

เมื่อติดตั้งยาตั้งกลับเข้าที่ โปรดตรวจสอบให้แน่ใจว่าประกอบยาตั้งเข้ากับเตาแก๊สในตำแหน่งที่ถูกต้องแล้ว

การแก้ไขปัญหา

ปัญหา	สาเหตุ	วิธีแก้ไข
หัวเตาไม่ติด...	ติดตั้งหัวเตาผิดวิธี	วางหัวเตาในตำแหน่งที่ถูกต้อง
	มีอากาศอยู่ในท่อแก๊ส	ไล่อากาศออกให้หมด
	สายยางที่ต่อเข้าตัวเตาแก๊สบิดงอ	ดัดสายยางแก๊สใหม่ให้ตรง
	หัวฉีดแก๊สอุดตัน	ทำความสะอาดหัวฉีดแก๊ส
เปลวไฟไม่สม่ำเสมอหรือพุ่งขึ้น	ติดตั้งฟลักครอบหัวเตาไม่ถูกต้อง	ตรวจสอบให้แน่ใจว่าติดตั้งส่วนประกอบนี้อย่างถูกต้อง
	ฟลักครอบหัวเตาอุดตันหรือเปียก	ทำความสะอาดหรือเช็ดฟลักครอบหัวเตาให้แห้ง
เปลวไฟสีเหลือง	ฟลักครอบหัวเตาสกปรก	ทำความสะอาดฟลักครอบหัวเตา
เปลวไฟดับลงเมื่อปล่อยมือจากลูกบิด	กดลูกบิดในตำแหน่ง 'Max' ไม่นานพอที่จะทำให้อุปกรณ์ป้องกันเปลวไฟทำงาน	ปฏิบัติตามขั้นตอนการจุดไฟอีกครั้งโดยกดลูกบิดค้างไว้ประมาณ 5 วินาที ในตำแหน่ง 'Max'
	มีสิ่งสกปรกหรืออาหารหกลงบนเซ็นเซอร์ป้องกันเปลวไฟ	ทำความสะอาดปลายเซ็นเซอร์ป้องกันเปลวไฟ

หากต้องการข้อเสนอแนะด้านเทคนิคหรือต้องการข้อมูลเพิ่มเติมเกี่ยวกับผลิตภัณฑ์นี้ โปรดติดต่อศูนย์บริการลูกค้าโรสทาร์ตามที่อยู่ด้านล่างนี้

Indonesia

Hotline service: 08041119999
PT. Electrolux Indonesia
Electrolux Building
Jl.Abdul Muis No.34, Petojo Selatan,
Gambir Jakarta Pusat 10160
Email:customer@electrolux.co.id
SMS & WA : 0812.8088.8863

Malaysia

Consumer Care Center Tel: 1300-88-11-22
Electrolux Home Appliances Sdn. Bhd.
Corporate Office Address: Unit T2-7, 7th
Floor, Tower 2, Jaya33 Hyperoffice, No. 3,
Jalan Semangat, Seksyen 13, 46100 Petaling
Jaya, Selangor
Office Tel : (+60 3) 7843 5999
Office Fax : (+60 3) 7955 5511
Consumer Care Center Address: Lot C6,
No. 28,
Jalan 15/22, Taman Perindustrian Tiong
Nam, 40200 Shah Alam, Selangor
Consumer Care Center Fax:
(+60 3) 5524 2521
Email : malaysia.customer@electrolux.com

Philippines

Consumer Care Center Toll Free :
1-800-10-845-CARE 2273
Consumer Care Hotline: (+63 2) 845
CARE 2273 Electrolux Philippines, Inc.
10th Floor, W5th Avenue Building
5th Avenue Corner 32nd Street
Bonifacio Global City,
Taguig Philippines 1634
Trunkline: +63 2 737- 4756
Website : www.electrolux.com.ph
Email : wecare@electrolux.com

Singapore

Consumer Care Center Tel:
(+65) 6727 3699
Electrolux S.E.A. Pte Ltd.
1 Fusionopolis Place, #07-10 Galaxis, West
Lobby Singapore 138522.
Office Fax : (+65) 6727 3611
Email : customer-care.sin@electrolux.com

Thailand

Consumer Care Tel: (+66 2) 725 9000
Electrolux Thailand Co., Ltd.
Electrolux Building 14th Floor 1910 New
Phetchaburi Road, Bangkok, Huai Khwang,
Bangkok 10310
Office Tel : (+66 2) 7259100
Office Fax : (+66 2) 7259299
Email : customer@electrolux.com

Vietnam

Consumer Care Center Toll Free :
1800-58-88-99
Tel: (+84 8) 3910 5465
Electrolux Vietnam Ltd. Floor 9th, A&B Tower
76 Le Lai street - Ben Thanh Ward - District
1 Ho Chi Minh City, Vietnam
Office Tel : (+84 8) 3910 5465
Office Fax : (+84 8) 3910 5470
Email : vncare@electrolux.com



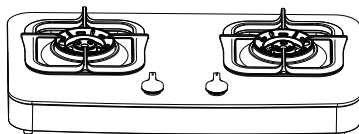

ĐỌC KỸ HƯỚNG DẪN NÀY TRƯỚC KHI SỬ DỤNG THIẾT BỊ.

Bếp gas dương

Hướng dẫn sử dụng

**Yên tâm sử dụng.
Đăng kí thiết bị của bạn ngay hôm nay.**

Cập nhật thông tin về các dịch vụ, thông báo an toàn và mua phụ kiện.

1. **Mở ứng dụng máy ảnh trên điện thoại thông minh của bạn và quét mã QR.**

Mã QR để đăng kí sản phẩm nằm ở mặt trên hoặc mặt dưới của thiết bị.

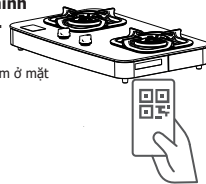

2. **Nhấn chọn thông báo hoặc đường dẫn liên kết để mở biểu mẫu đăng kí.**
3. **Hoàn thành các thông tin và yên tâm sử dụng thiết bị.**

XIN CHÚC MỪNG

Thưa quý Khách hàng,

Cám ơn các bạn đã chọn và sử dụng các sản phẩm gia dụng Electrolux

Tập đoàn Electrolux của Thụy Điển là một trong những tập đoàn sản xuất hàng gia dụng lớn nhất trên thế giới. Với hơn 65 triệu sản phẩm được sử dụng bởi hàng triệu hộ gia đình trên khắp thế giới mỗi năm, Electrolux cũng là một trong những tập đoàn sản xuất đồ điện tử nhà bếp lớn nhất thế giới. Tập đoàn đã bán ra hơn 56 triệu sản phẩm nhà bếp, với tổng chiều cao tương đương 5 ngọn núi Everest xếp chồng lên nhau. Bên cạnh đó, hơn 2/3 số khách sạn cao cấp trên thế giới sử dụng các thiết bị bếp chuyên dụng của Electrolux.

Rõ ràng là, các sản phẩm của Electrolux hơn 80 năm qua đã được 450 triệu hộ gia đình trên toàn thế giới công nhận là những sản phẩm chất lượng cao. Giờ đây, chúng tôi rất hân hạnh được giới thiệu với các bạn ở khu vực Đông Nam Á các sản phẩm tối ưu của chúng tôi. Đối với chúng tôi, Electrolux không chỉ là một trong những thương hiệu được tin cậy nhất về các sản phẩm điện gia dụng mà còn là một thương hiệu đem đến phong cách mới cho ngôi nhà của bạn thông qua những cải tiến kỹ thuật và thiết kế hoàn hảo. Các sản phẩm của Electrolux không chỉ làm cho nhà bếp của bạn sang trọng hơn mà còn giúp cho việc nấu nướng trở nên thoải mái và dễ dàng hơn.

Nào, hãy cùng làm cho công việc bếp núc của mình thoải mái hơn với sản phẩm bếp Electrolux.

NHỮNG CHỈ DẪN QUAN TRỌNG

Trước khi lắp đặt hoặc sử dụng sản phẩm, vui lòng đọc kỹ hướng dẫn sử dụng và chú ý đến phần cảnh báo an toàn ở trang tiếp theo.

Để tránh các rủi ro có thể gặp phải trong khi sử dụng bếp, điều quan trọng là thiết bị được lắp đặt chính xác và bạn đọc kỹ các chỉ dẫn an toàn để tránh việc sử dụng sai và nguy hiểm.

Hãy giữ sách hướng dẫn sử dụng để tiện việc tham khảo về sau và chuyển cho người chủ tiếp theo của thiết bị.

CHỈ DẪN AN TOÀN

Không dùng các loại gas khác so với loại gas đã được chỉ định trên tem đính kèm.

Không đặt bất kỳ đồ vật gì (như bật lửa, tấm amiăng) giữa xoong nồi và kiềng bếp vì điều này có thể gây hư hại nghiêm trọng đến bếp. Không thay kiềng bếp và đậy kín đầu đốt bằng vòng đỡ chảo, vì điều này sẽ tập trung ngọn lửa và làm lệch hướng nguồn nhiệt lên mặt bếp. Không dùng nồi quá lớn hoặc quá nặng vì như thế có thể sẽ làm cong kiềng bếp và làm lệch hướng của ngọn lửa lên trên

Đặt nồi vào giữa bếp để nồi được chắc chắn và không bị đổ sập. Chỉ sử dụng kiềng bếp lớn được cung cấp theo bếp hoặc được chỉ định bởi nhà sản xuất

Chỉ sử dụng bếp cho công việc nấu nướng. Không dùng bếp để sấy khăn, lau quần áo v.v. vì có thể gây cháy

Nếu có rò rỉ gas, hãy khóa van gas, mở tất cả các cửa sổ và gọi đến trung tâm hỗ trợ khách hàng nơi bạn đã mua sản phẩm. Cố gắng không bật tắt công tắc điện, bật quạt diêm, hút thuốc hay quạt lửa.

Chỉ dùng bếp trong không gian được thông hơi tốt.

Không dùng ống dẫn bằng nhựa vinyl. Nó có khả năng bị nhiệt làm mềm ra. Chỉ dùng ống dẫn cao su.

Đảm bảo rằng bạn đã khóa nút đánh lửa và bộ điều chỉnh của xy lanh sau mỗi lần sử dụng.

Tránh chạm vào bếp hay các kiềng bếp v.v. ngay sau mỗi lần sử dụng. Nếu không, bạn sẽ bị phỏng.

Chắc chắn rằng ống dẫn cao su không chạm vào bếp hay nằm dưới bất kỳ bộ phận nào của bếp. Nối ống dẫn cao su vào đầu ống gas và siết chặt lại bằng kẹp giữ cổ ống gas.

trước khi lắp đặt, hãy chắc chắn rằng các điều kiện phân phối gas tại địa phương (tính chất của gas và áp suất gas) và các điều chỉnh của thiết bị là tương thích..

các điều kiện điều chỉnh thiết bị này được ghi trên nhãn

sản phẩm này không được kết nối với thiết bị dẫn thoát chất thải của quá trình đốt cháy mà cần được lắp đặt và kết nối tuân thủ theo những quy định lắp đặt hiện hành. Cần đặc biệt chú ý đến những quy định liên quan đến việc thông khí

THẬN TRỌNG

Trong trường hợp ngọn lửa bị tắt do vô ý, hãy tắt bếp và không cố bật lại bếp trong thời gian ít nhất là 1 phút.

Trong trường hợp vỡ mặt kính:

- Ngay lập tức tắt bếp và bất kỳ bộ phận làm nóng bằng điện và ngắt thiết bị khỏi nguồn điện.
- Không chạm vào mặt bếp,
- Không sử dụng thiết bị.



CÁC BỘ PHẬN CỦA BẾP

ETG7296GKR

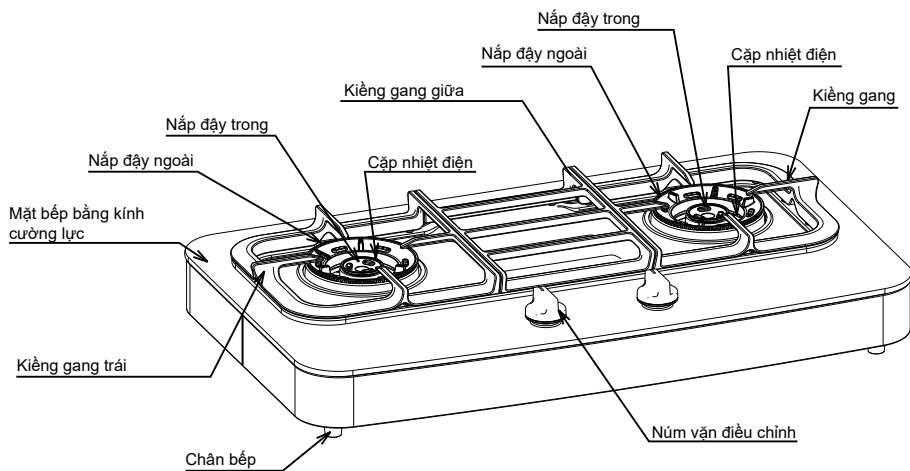

ETG7286GKR

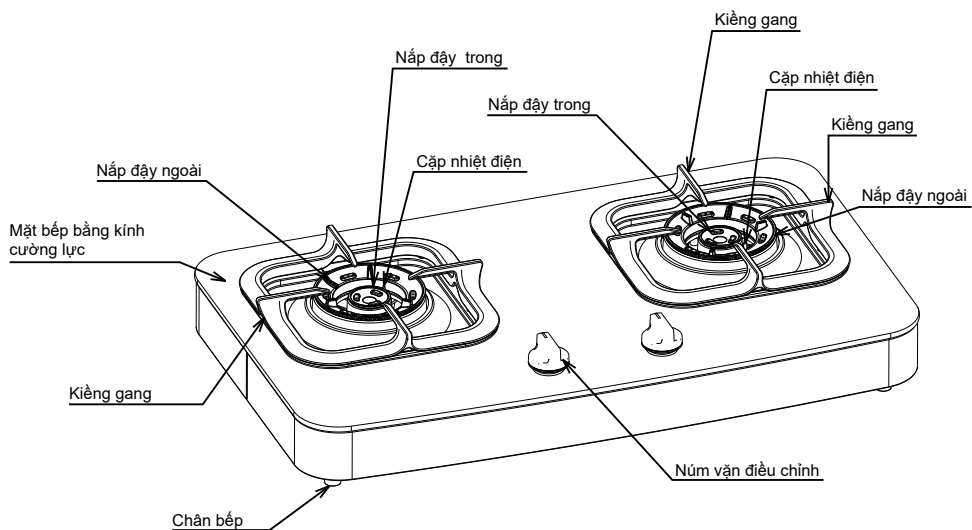

CÁC BỘ PHẬN CỦA BẾP

ETG7276GKR

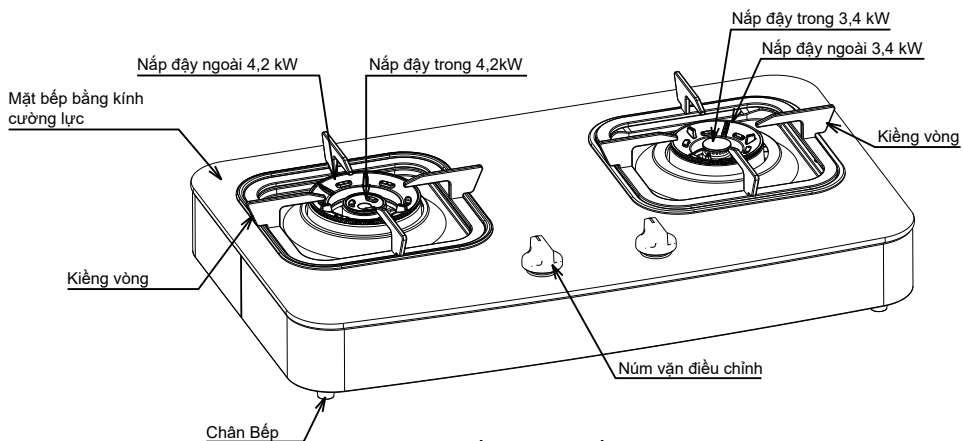

Lưu ý kiềng trái và kiềng phải khác nhau

ETG7266GKR

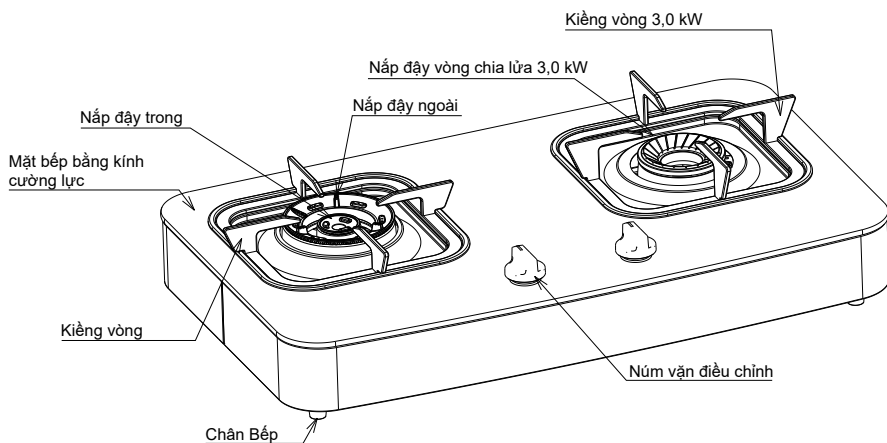

*Lưu ý kiềng trái và kiềng phải khác nhau

CÁC BỘ PHẬN CỦA BẾP

ETG7256GKR

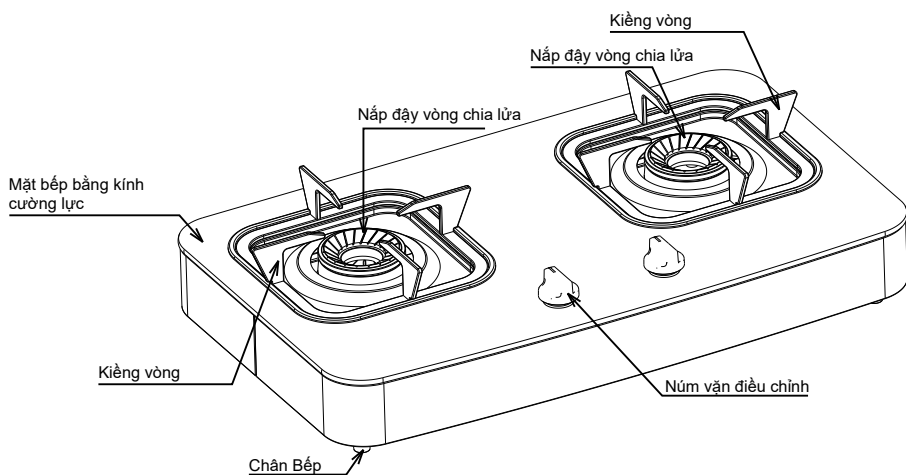

Hướng dẫn lắp đặt

Làm theo các bước dưới đây để lắp đặt thiết bị.

1. Mở hộp chứa hàng, gỡ bỏ tấm xốp đệm và đặt bếp ở nơi bằng phẳng.
2. Lắp 4 chân đỡ bếp (được cung cấp trong túi phụ kiện) trên 4 thước vuông bằng đai ốc như hình minh họa bên dưới. Đảm bảo tấm kính được bảo vệ tốt khi bạn lắp các chân bếp, **KHÔNG** tiếp xúc với bất kỳ cạnh sắc nào.

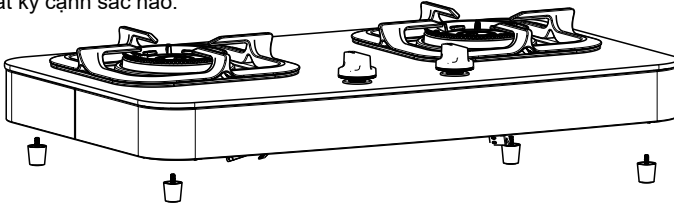

3. Lắp các nắp đậy vòng chia lửa vào đúng vị trí, lắp kiềng vào đúng vị trí

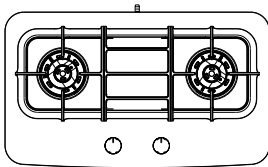

ETG7296GKR

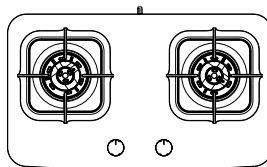

ETG7286GKR

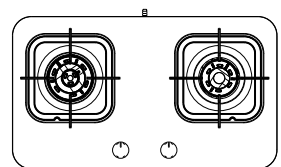

ETG7276GKR

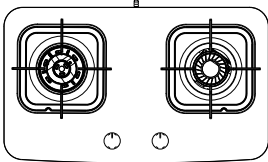

ETG7266GKR

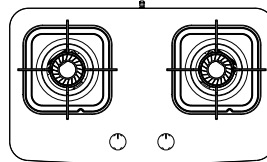

ETG7256GKR

Vui lòng lưu ý trên ETG7276GKR và ETG7266GKR, kiềng trái và kiềng phải không giống nhau

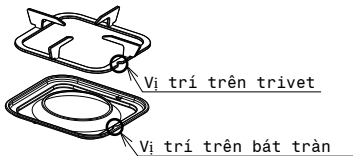

Vui lòng lưu ý trên nắp trong của đầu đốt bên trái ETG7276GKR và nắp bên trong của đầu đốt bên phải không giống nhau, **KHÔNG ĐƯỢC LỖI**



Nắp đậy trong
ghì bên trái



Nắp đậy trong
đ u đốt bên phải

4. Tháo nắp chống bụi ở cửa nhận gas, nối ống dẫn gas vào cửa nhận gas rồi siết chặt mới nối bằng cách vặn kẹp ống theo chiều kim đồng hồ.

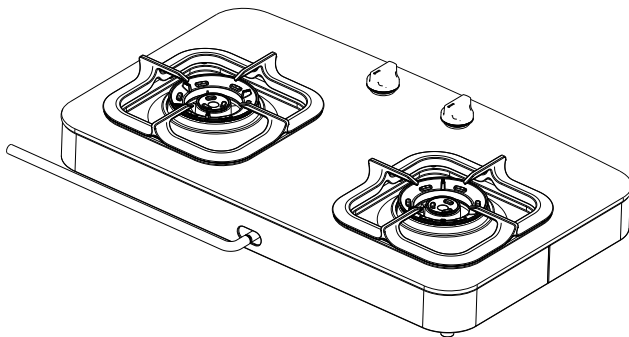

5. Nếu khoảng cách giữa tường bên/sau và bếp nhỏ hơn 100mm, tường phải được bảo vệ bằng vật liệu chống cháy. Các bề mặt nằm ngang dưới 750mm theo phương thẳng đứng so với mặt bếp cũng phải được bảo vệ.

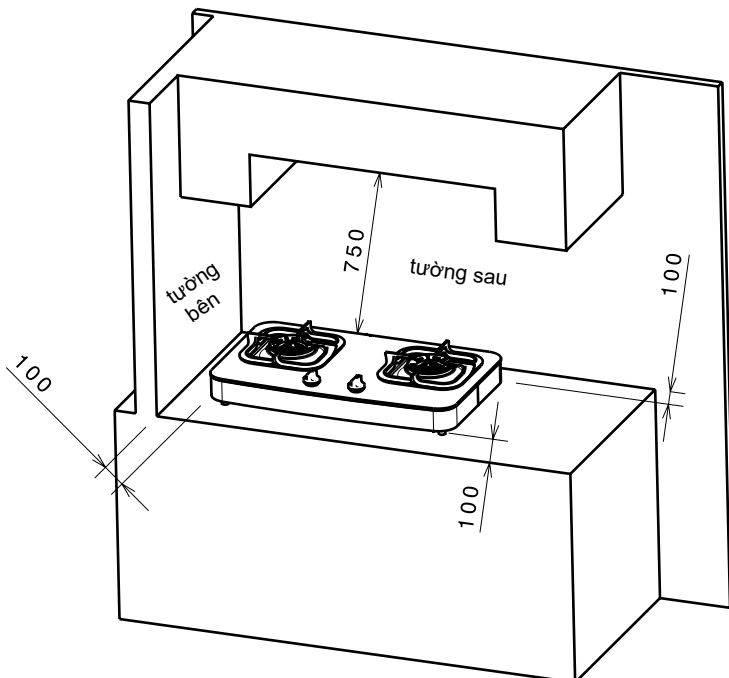

6. Kiểm tra rò rỉ, Mở gas và kiểm tra xem có rò rỉ hay không bằng cách sử dụng dung dịch xà phòng và chải xung quanh mỗi nối và khớp nối.

Kiểm tra và vận hành

1. Kiểm tra thiết bị

nhấn nút vận điều chỉnh và vặn về mức lửa lớn nhất để kích hoạt bộ đánh lửa điện. Xoay nút vận điều chỉnh đến mức lửa mong muốn. Lần đầu sử dụng, bạn có thể phải đánh lửa vài lần (để làm sạch không khí từ hệ thống cung cấp gas). Không cần thiết phải có bất kỳ điều chỉnh gì. Nếu bất kỳ vấn đề gì xảy ra, tham khảo thêm phần chỉ dẫn dịch vụ hoặc sơ đồ phát hiện lỗi.

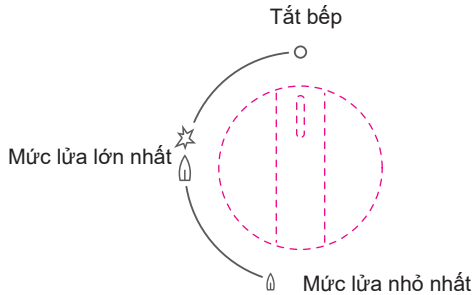

Lưu ý ETG7296GKR và ETG7286GKR có các thiết bị tự động ngắt gas, hãy ấn và giữ thiết bị này trong khoảng 5 giây. Nếu lửa tắt khi nhả nút, chỉ cần nhấn lại nút và giữ với lực mạnh hơn chút trong một khoảng thời gian tương tự.

2. Điều chỉnh van điều áp

Ngon lửa bình thường hoặc có hiệu suất tốt sẽ có màu xanh với chút ánh vàng rất nhỏ. Nếu bạn thấy ngọn lửa có quá nhiều màu vàng, bạn có thể điều chỉnh van cửa thông hơi để có được ngọn lửa mong muốn.

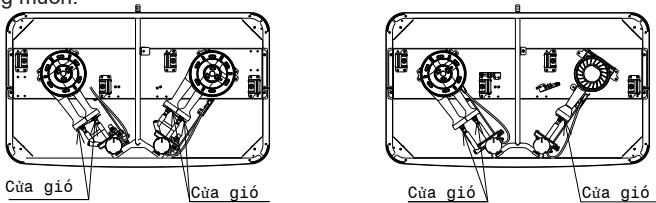

Ngon lửa bình thường



ngon lửa quá ngắn
cửa gió mở quá nhiều

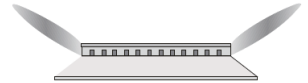

ngon lửa quá lâu
cửa gió mở không đủ



CẢNH BÁO

Cửa gió đã được thiết lập tại nhà máy, không khuyến khích người sử dụng tự điều chỉnh. Yêu cầu kỹ thuật viên hoặc người lắp đặt có chuyên môn để điều chỉnh nếu cần thiết. Khi điều chỉnh cửa gió, đảm bảo rằng đường ống dẫn khí được kết nối tốt.

Sử dụng bếp đúng cách

Để có thể tận dụng tối đa hiệu quả của bếp, chúng tôi khuyến bạn chỉ sử dụng xoong nồi có kích thước đáy phù hợp, do đó ngọn lửa sẽ không lan rộng ra khỏi đáy nồi. Kích thước xoong nồi khuyến cáo từ 120mm tới 280mm.

Thông số kỹ thuật

Model	Loại gas	Áp suất gas	Kích thước sản phẩm (DxRxC) mm	Nhiệt lượng hấp thụ danh nghĩa (kW)	Kích thước vòi phun gas mm
ETG7296GKR	LPG	30mbar	700X410X120	Bếp trái:4,2 Bếp phải:4,2	Bếp trái:0,85+0,51 Bếp phải:0,85+0,51
ETG7286GKR	LPG	30mbar	700X410X120	Bếp trái:4,2 Bếp phải: 4,2	Bếp trái:0,85+0,51 Bếp phải:0,85+0,51
ETG7276GKR	LPG	30mbar	700X410X150	Bếp trái:4,2 Bếp phải:3,4	Bếp trái:0,85+0,51 Bếp phải:0,79+0,42
ETG7266GKR	LPG	30mbar	700X410X150	Bếp trái:4,2 Bếp phải:3,0	Bếp trái:0,85+0,51 Bếp phải:0,83
ETG7256GKR	LPG	30mbar	700X410X150	Bếp trái: 3,0 Bếp phải: 3,0	Bếp trái:0,85+0,51 Bếp phải: 0,83

Mặt kiếng

- Có thể cần dùng miếng tẩy rửa mềm hoặc chất tẩy rửa dạng kem để lau chùi kỹ càng khi muốn tẩy đi các vết bẩn cứng đầu. Chất tẩy rửa dùng cho đồ gia dụng tráng men có thể được sử dụng để tẩy mặt kiếng, hãy đọc kỹ hướng dẫn sử dụng trước khi dùng. Không nên dùng các chất tẩy rửa có tính ăn mòn cao, miếng chùi rửa bằng sắt hoặc sáp đánh bóng để chùi rửa mặt kiếng.
- Không được sử dụng mặt kiếng làm bàn làm việc.

Nắp đậy vòng chia lửa

Các bộ phận này có thể nhấc được lên và tháo ra để vệ sinh từng bộ phận.

- Đảm bảo rằng các nắp đậy vòng chia lửa được lau khô hoàn toàn sau khi vệ sinh hoặc bị tràn đồ do nấu ăn.
- Khi vệ sinh vòng chia lửa, đảm bảo rằng các lỗ chia lửa và các lỗ thông hơi khác không bị tắc nghẽn.



LƯU Ý

**Khi lắp lại các nắp đậy vòng chia lửa, đảm bảo rằng chúng được lắp đúng vị trí.
Khi lắp lại các kiếng, đảm bảo các kiếng được lắp đúng vị trí trên bếp.**

KHẮC PHỤC SỰ CỐ

Hiện tượng	Nguyên nhân	Cách khắc phục
Bếp không lên lửa...	Vòng chia lửa chưa được lắp đúng cách	Lắp vòng chia lửa vào đúng vị trí
	Có không khí trong ống dẫn gas	Làm sạch ống dẫn gas
	Ống cấp gas bị cong	Làm cho ống thẳng trở lại
	Vòi phun gas bị tắc	Thông vòi phun
Ngọn lửa không đều hoặc có xu hướng cháy lên cao	Nắp đậy vòng chia lửa được lắp không đúng cách.	Đảm bảo bộ phận này được lắp đúng cách
	Nắp đậy vòng chia lửa bị tắc hoặc bị ẩm.	Thông hoặc lau khô nắp đậy.
Ngọn lửa màu vàng	Nắp đậy vòng chia lửa bị bẩn	Vệ sinh nắp đậy vòng chia lửa
Bếp không lên lửa khi nhả nút	Nút chưa được giữ đủ lâu ở vị trí lửa "Lớn nhất" để ngọn lửa bắt cháy.	Thực hiện lại quy trình đánh lửa và giữ nút trong khoảng 5 giây ở vị trí lửa "Lớn nhất".
	Cảm biến an toàn đánh lửa bị bẩn hoặc ướt do tràn dầu.	Vệ sinh đầu cảm biến an toàn đánh lửa.

Nếu cần sự hỗ trợ về kỹ thuật hay bất kỳ thông tin gì về sản phẩm, vui lòng liên hệ với Trung tâm Hỗ trợ Khách hàng theo các địa chỉ sau:

Indonesia

Hotline service: 08041119999
PT. Electrolux Indonesia
Electrolux Building
Jl. Abdul Muis No.34, Petojo Selatan,
Gambir Jakarta Pusat 10160
Email: customercare@electrolux.co.id
SMS & WA : 0812.8088.8863

Malaysia

Consumer Care Center Tel: 1300-88-11-22
Electrolux Home Appliances Sdn. Bhd.
Corporate Office Address: Unit T2-7, 7th Floor,
Tower 2 , Jaya33 Hyperoffice, No. 3, Jalan
Semangat, Seksyen 13, 46100 Petaling Jaya,
Selangor
Office Tel : (+60 3) 7843 5999
Office Fax : (+60 3) 7955 5511
Consumer Care Center Address: Lot C6, No.
28,
Jalan 15/22, Taman Perindustrian Tiong Nam,
40200 Shah Alam, Selangor
Consumer Care Center Fax : (+60 3) 5524
2521
Email : malaysia.customercare@electrolux.com

Philippines

Consumer Care Center Toll Free :
1-800-10-845-CARE 2273
Consumer Care Hotline : (+63 2) 845
CARE 2273 Electrolux Philippines, Inc.
10th Floor. W5th Avenue Building
5th Avenue Corner 32nd Street
Bonifacio Global City,
Taguig Philippines 1634
Trunkline: +63 2 737- 4756
Website : www.electrolux.com.ph
Email : wecare@electrolux.com
Singapore
Consumer Care Center Tel: (+65) 6727
3699 Electrolux S.E.A. Pte Ltd.
1 Fusionopolis Place,
#07-10 Galaxis, West Lobby
Singapore 138522.
Office Fax : (+65) 6727 3611
Email : customer-care.sin@electrolux.com

Thailand

Consumer Care Tel : (+66 2) 725
9000 Electrolux Thailand Co., Ltd.
Electrolux Building 14th Floor
1910 New Phetchaburi Road,
Bangkapi, Huai Khwang, Bangkok
10310 Office Tel : (+66 2) 7259100
Office Fax : (+66 2) 7259299
Email :
customercareshai@electrolux.com

Vietnam

Trung tâm chăm sóc khách hàng
miễn phí: 1800-58-88-99
ĐT: (+84 8) 3910 5465
Công ty TNHH Electrolux Việt Nam.
Lầu 10, Tòa nhà Sofic
Số 10, đường Mai Chí Thọ - Thành phố
Thủ Đức, Thành phố Hồ Chí Minh, Việt
Nam
ĐT: (+84 8) 3910 5465
Fax : (+84 8) 3910 5470
Email : vnccare@electrolux.com

